



INSTRUCTIVO DE INSTALACIÓN, OPERACIÓN Y PROGRAMACIÓN DEL EQUIPO

RESTRICTOR DE LLAMADAS TELEFONICAS

MODELO PLK TIPO HP / CM UNIVERSAL

COMPATIBLE CON:

- EL NUEVO SISTEMA DE MARCACION
- SERVICIOS DIGITALES TELMEX
- IDENTIFICADOR DE LLAMADAS
- INTERNET
- PROTECTOCEL

P. P. P.
Programador
Personal de
Protectolada

Ahora
programelo
desde su PC
con (P.P.P.)

Fabricado por:



INCLUYE:



1. ATENCION	
1.1. DESEMPACANDO SU EQUIPO	4
1.2. SERVICIOS AL CLIENTE	5
1.3. CARACTERÍSTICAS	6
1.4. COMPATIBILIDAD CON SERVICIOS DIGITALES TELMEX	6
2. MONTAJE	
2.1. PRESENTACIÓN HOME PACK	7
2.2. PRESENTACIÓN COLAS DE MILANO	7
3. INSTALACIÓN HOME PACK	
3.1. LÍNEA DIRECTA	8
3.2. CONMUTADOR	8
4. INSTALACIÓN COLAS DE MILANO	
4.1 . LÍNEA DIRECTA	9
A) UTILIZANDO CONECTORES MODULARES RJ11	9
B) UTILIZANDO CONECTORES ATORNILLABLES	10
4.2. CONMUTADOR	11
5. PROGRAMACIÓN	12
5.1. CLAVE DE FÁBRICA Ó PERSONAL	12
A) CAMBIO DE LA CLAVE DE FABRICA POR PRIMERA VEZ	13
B) CAMBIO DE LA CLAVE PERSONAL	13
5.2. COMPATIBILIDAD / SIN COMPATIBILIDAD CON SERVICIOS DIGITALES	13
5.3. REALIZAR LLAMADAS PROHIBIDAS CON CLAVE DE FÁBRICA Ó CLAVE PERSONAL EN LINEA DIRECTA	14
A) LLAMADA PROHIBIDA SIN COMPATIBILIDAD CON SERVICIOS DIGITALES	14
B) LLAMADA PROHIBIDA CON COMPATIBILIDAD CON SERVICIOS DIGITALES	15
5.4. PROGRAMAR DIGITOS PARA TOMA DE TRONCAL EN EXTENSIÓN DE CONMUTADOR	16
5.5. PROGRAMAR PARA REGRESAR A LINEA DIRECTA / TRONCAL DE CONMUTADOR	17
5.6. REALIZAR LLAMADAS PROHIBIDAS CON CLAVE DE FÁBRICA Ó CLAVE PERSONAL EN EXTENSIÓN DE CONMUTADOR	17
5.7. REALIZAR LLAMADAS PROHIBIDAS CON LLAVE MECANICA (SOLO EQUIPOS CON LLAVE)	18
5.8. ACTIVAR / DESACTIVAR RESTRICTOR	19
5.9. EXPLICACIÓN DE LAS TABLAS DE NUMEROS LIBRES O PROHIBIDOS	20
5.9.1. SELECCIONAR SI LAS TABLAS VAN A SER DE NUMEROS LIBRES Ó PROHIBIDOS	21
A) CUANDO PROGRAMO LA TABLA COMO NUMEROS LIBRES “0”	22
B) CUANDO PROGRAMO LA TABLA COMO NUMEROS PROHIBIDOS “9”	23
5.10. PROGRAMAR Y BORRAR LA TABLA DE MEMORIAS DE NUMEROS TELEFONICOS LIBRES / PROHIBIDOS.	23
A) PROGRAMAR SERIE EN LA TABLA DE MEMORIAS DE 4 DIGITOS DE NUMEROS TELEFONICOS LIBRES / PROHIBIDOS	23

B) PROGRAMAR UNA SERIE DE NUMEROS DE LARGA DISTANCIA EN LA TABLA DE NUMEROS TELEFONICOS LIBRES / PROHIBIDOS (EN UNA MISMA CIUDAD)	24
C) PROGRAMAR SERIE EN LA TABLA DE MEMORIAS DE 16 DIGITOS DE NUMEROS TELEFONICOS LIBRES / PROHIBIDOS	25
D) PROGRAMAR UN NUMERO LOCAL EN LA TABLA DE NUMEROS TELEFONICOS LIBRES / PROHIBIDOS	25
E) PROGRAMAR UN NUMERO A CELULAR EN LA TABLA DE NUMEROS TELEFONICOS LIBRES / PROHIBIDOS	26
F) PROGRAMAR UN NUMERO DE LARGA DISTANCIA EN LA TABLA DE NUMEROS TELEFONICOS LIBRES / PROHIBIDOS	27
G) PROGRAMAR UN NUMERO DE 16 DIGITOS DE LARGA DISTANCIA EN LA TABLA DE NUMEROS TELEFONICOS LIBRES / PROHIBIDOS	72
H) BORRAR UN NUMERO DE LA TABLA DE NUMEROS TELEFONICOS (MEMORIAS 00...23)	28
I) BORRAR TODO EL CONTENIDO DE TODA LA TABLA DE 4 Y 16 DIGITOS.	28
J) RESTABLECER VALORES DE FABRICA DE LA TABLA DE NUMEROS TELEFONICOS (MEMORIAS 00....23)	29
5.11. TIEMPO DE CONVERSACIÓN PARA LLAMADAS LIBRES (SIN CLAVE)	30
5.12. TIEMPO DE CONVERSACIÓN PARA LLAMADAS PROHIBIDAS (CON CLAVE)	30
5.13. AJUSTE PARA SERVICIOS DIGITALES	31
5.14. AUTORIZACIÓN REMOTA	32
6. PROGRAME SU EQUIPO DESDE SU PC CON P. P. P.	
6.1. INSTALACIÓN DEL EQUIPO A LA PC	33
6.2. INSTALACIÓN DEL SOFTWARE EN LA PC	33
6.3. COMO ENVIAR LA PROGRAMACIÓN DE LA PC AL EQUIPO	34
7. TABLA DE PROGRAMACIÓN	35
8. CARACTERÍSTICAS TÉCNICAS	36
9. TABLAS PARA ANOTAR NUMEROS TELEFONICOS LIBRES / PROHIBIDOS	37

1. ATENCION

Le recomendamos que antes de realizar la instalación de su equipo lea y entienda las instrucciones siguientes. De esta forma garantizará que su equipo funcione en forma adecuada y le brinde servicio durante muchos años.

1.1. DESEMPACANDO SU EQUIPO

Al desempacar su equipo encontrará lo siguiente:

- A) Un equipo **PLK**, presentación *Home Pack* ó *Colas de Milano*.
- B) Un Instructivo de instalación, operación y programación.
- C) Cable ICEEV de 1metro (*presentación Home Pack*).
- D) Cables con modulares RJ11, de 20cms. Y 2mts (*presentación Colas de milano*).
- E) Un juego de llaves (solo equipos con llave).
- F) Una esponja adherible (*presentación Home Pack*).
- G) Un juego de taquetes y pijas.
- H) Una etiqueta decorativa imitación madera (*presentación Colas de Milano*).
- I) Un juego de tornillos cabeza hexagonal 8/32 x 21/8" (*presentación Colas de Milano*).

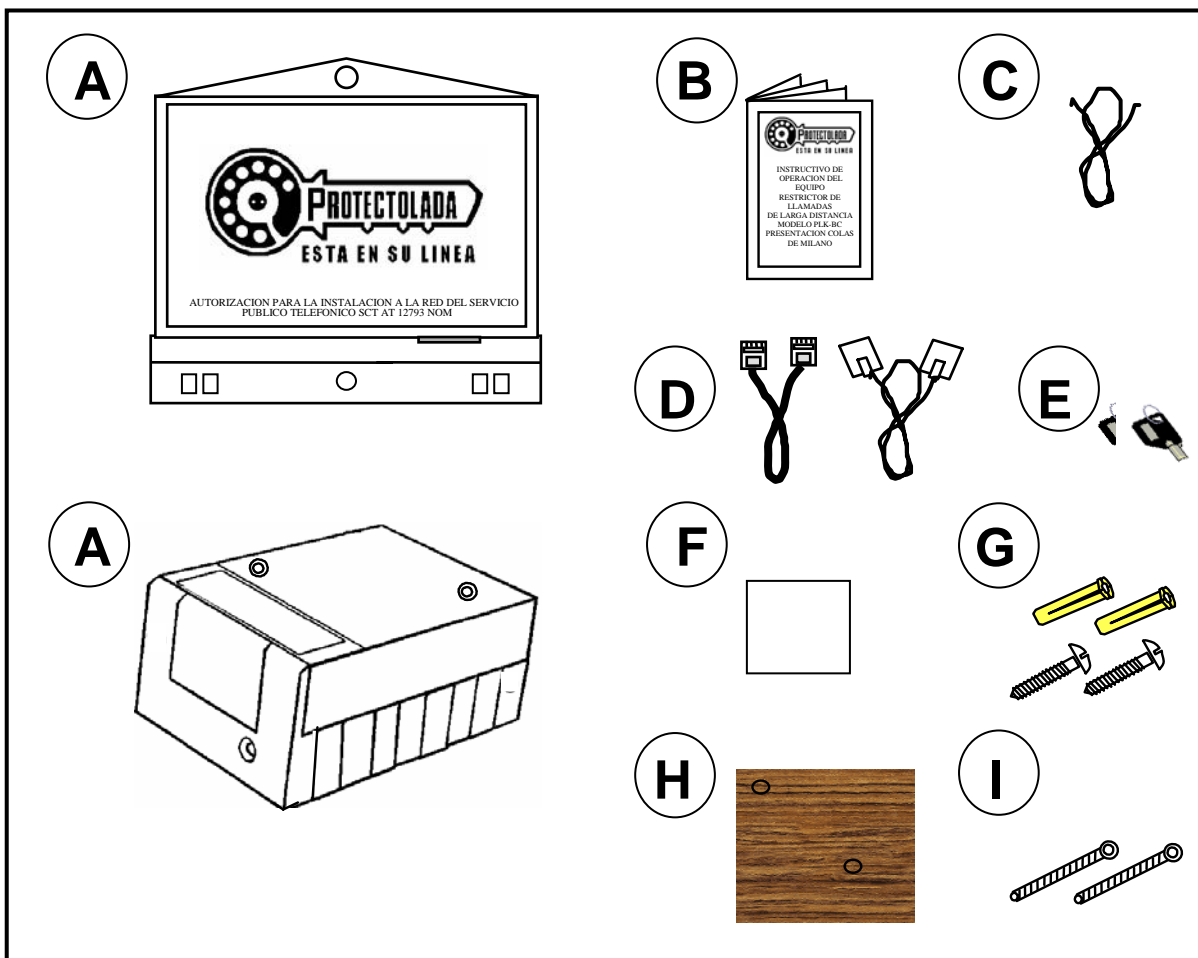

1.2. SERVICIOS AL CLIENTE

PROTECTOLADA, desea ofrecerle el mejor servicio en toda la República sin costo. Nuestro objetivo es proporcionarle una asistencia profesional para la programación de su equipo, donde quiera que éste. Es por ello que le ofrecemos dos opciones de servicio para ayudarle a obtener el máximo provecho de su equipo.

CENTRO DE ENLACE Y SERVICIO DE ATENCIÓN REMOTA (CESAR)

El equipo cuenta con una característica en cuanto a servicio y apoyo técnico se refiere, **PROGRAMACIÓN Y ATENCIÓN REMOTA CON APOYO ADICIONAL MEDIANTE EL SISTEMA C.E.S.A.R.** Llame a los teléfonos **55- 41- 24-16, 55- 41-25- 33, 55- 41- 26- 58** ó del interior de la República sin costo al **01-800-70-253-00**, de lunes a viernes de 9:00 a 14:00 hrs. y de 15:00 a 18:00 hrs., y sábados de 8:00 a 13:00 hrs. Y una persona capacitada le programará su equipo de acuerdo a sus necesidades, desde nuestro centro de enlace, es decir, vía remota.

PROGRAME SU EQUIPO DESDE SU PC con P.P.P. (Programador Personal de Protectolada)

PROTECTOLADA, pensando en los avances de la tecnología y el mejor servicio para usted, ahora cuenta con **P. P. P. (Programador Personal de Protectolada)**, el cual consiste en que usted programe su equipo desde su PC.

Solo requiere:

- *PC*
- *Un MODEM, ya sea interno ó externo*
- *Sistema Windows 95 / 98 / Me / 2000 / NT / Xp*

Visite nuestra pagina en Internet **<http://www.suxel.com.mx>** y obtenga sin costo el software "PPP.zip".

Soporte: Escriba a nuestro correo electrónico asanchez@suxel.com.mx

Para mayor información de cómo se instala y funciona el software, consulte el punto (6), de este instructivo.

1.3. CARACTERÍSTICAS

La avanzada tecnología del **Software Universal** permite que este equipo pueda ser empleado en cualquier ciudad del mundo.

- Cuenta con clave de acceso.
- Tiempo programable para llamadas LIBRES (sin clave).
- Tiempo programable para llamadas PROHIBIDAS (con clave).
- Cuenta con una Tabla de memorias de números libres / prohibidos.
- Libera ó Prohíbe llamadas de larga distancia.
- Libera ó Prohíbe llamadas locales.
- Libera ó Prohíbe llamadas a celulares.
- Libera ó Prohíbe serie de números telefónicos.
- Compatibilidad del 100% con los servicios digitales de telmex (dichos servicios no aplica en línea troncal de conmutador).

1.4. COMPATIBILIDAD CON SERVICIOS DIGITALES TELMEX

Debido a que TELMEX a introducido nuevos servicios en sus centrales digitales como: “*Sígueme*”, “*llamada en espera*”, “*tres a la vez*”, “*buzón de voz*” e “*identificador de llamadas*”, así como “*servicios de Internet*”. **Protectolada**, ha preparado todos sus equipos de control de llamadas compatibles con dichos servicios.

Una problemática con los servicios digitales TELMEX es la protección de una línea con servicio de llamada en espera, a través de un solo equipo **Protectolada**, esto significa que al contratar algunos servicios digitales de TELMEX se tiene la facilidad de conmutar entre una u otra línea a fin de invitar por ejemplo a otra persona a una conferencia tripartita (tres a la vez) o tener una llamada en espera, ahora todos los equipos restrictores Protectolada cuentan con una tecnología para el control de estos sistemas doble línea o multilíneas esto es restringe todas las llamadas programadas en el equipo en cualquiera de las 2 líneas.

- **En caso de algún problema con el enlace a Internet, se recomienda adquirir equipos con llave mecánica.**

2. MONTAJE

Decida los puntos de montaje usando como plantilla el propio equipo colocándolo directamente sobre el muro o de preferencia sobre una tabla de madera especial para tal efecto. Haga los barrenos con un taladro y una broca de 1/4" para concreto, inserte los taquetes. Fije el equipo con los tornillos que se proporcionaron.

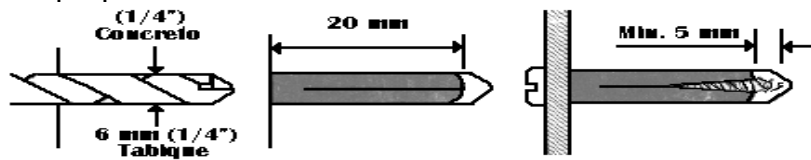

2.1. PRESENTACIÓN HOME PACK

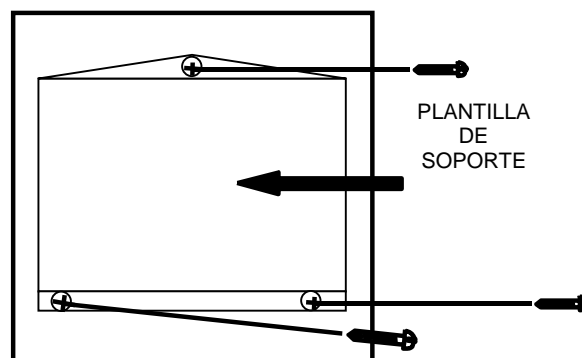

2.2. PRESENTACIÓN COLAS DE MILANO

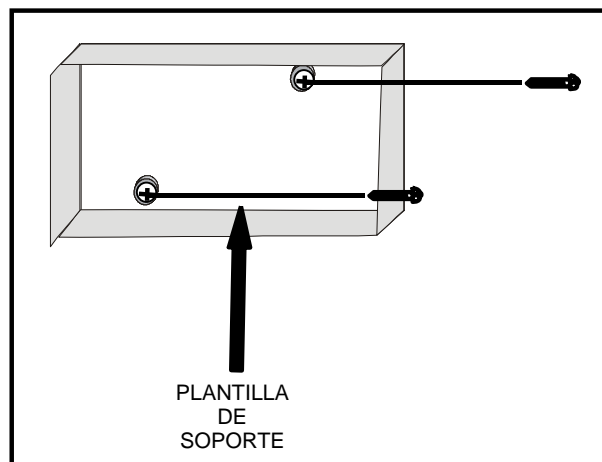

3. INSTALACIÓN HOME PACK

Destape el equipo conecte la línea telefónica y su teléfono, como se muestra en los diagramas siguientes, así como la instalación de varias extensiones protegidas por el equipo indicado como (*roseta de extensión y teléfono de extensión*).

3.1. LÍNEA DIRECTA

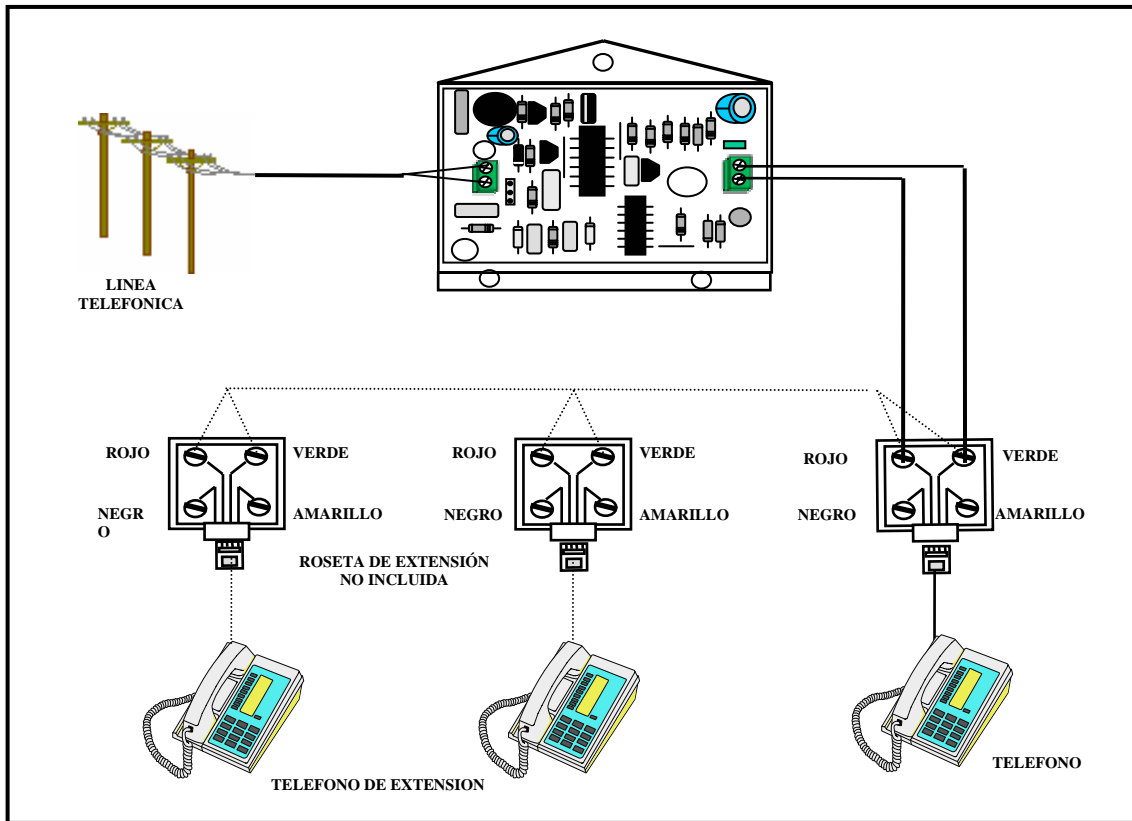

3.2. CONMUTADOR

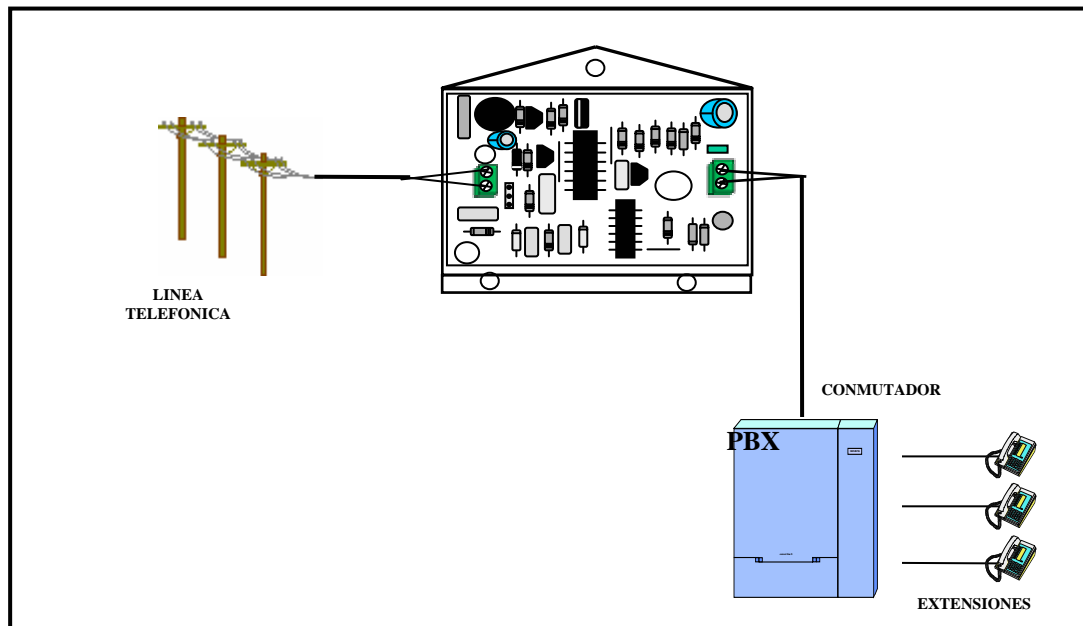

4. INSTALACIÓN COLAS DE MILANO

4.1. LINEA DIRECTA

El equipo **Protectolada Restrictor PLK**, se instala de acuerdo al siguiente procedimiento:

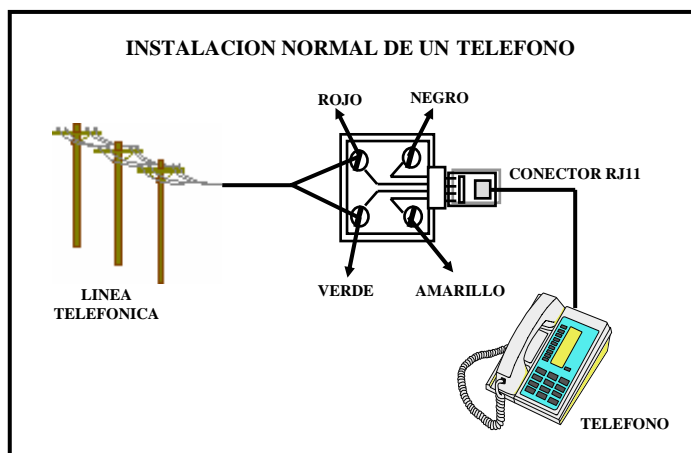

NOTA: La instalación normal de su teléfono está conectada a las terminales *rojo* y *verde* de la roseta, que equivalen a los conectores centrales del conector *RJ11*.

A) UTILIZANDO CONECTORES MODULARES RJ11

Desconecte la línea telefónica de las terminales *rojo* y *verde* y conéctelos en las terminales *negro* y *amarillo* de la roseta, que equivalen a los conectores exteriores del conector *RJ11*. Posteriormente conecte el teléfono, como se muestra en la figura siguiente.

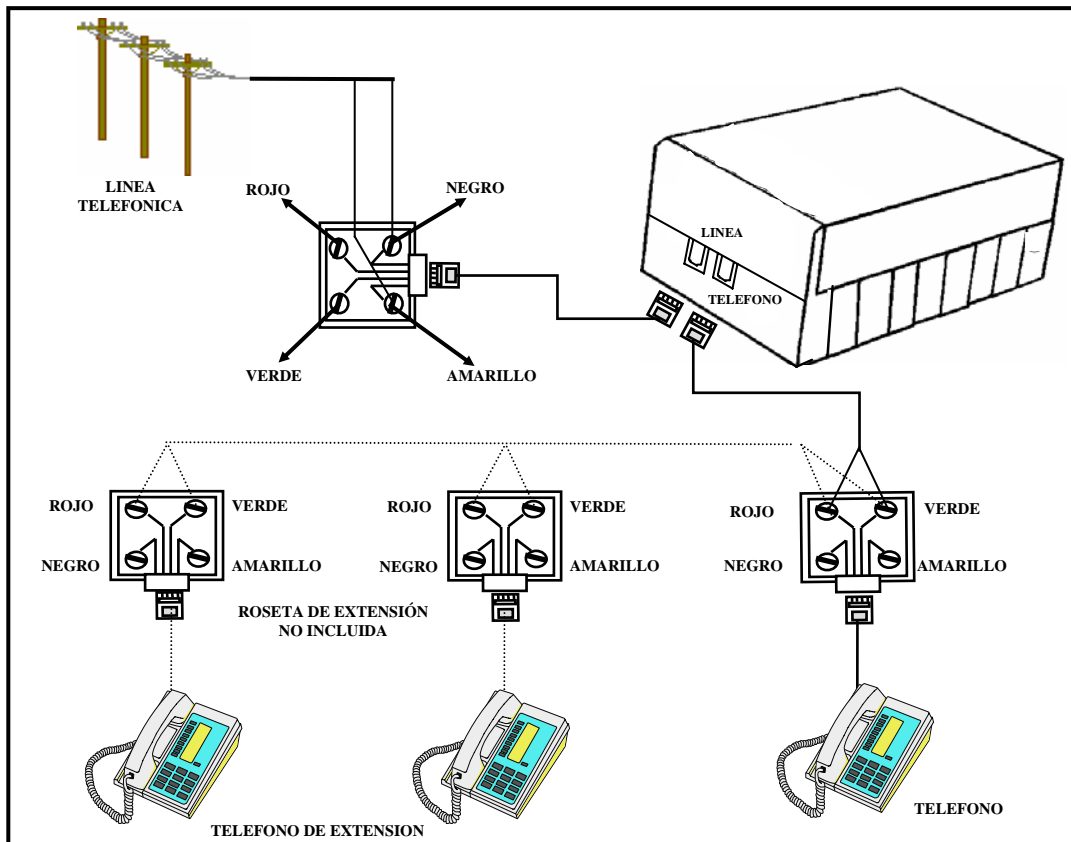

4. INSTALACIÓN COLAS DE MILANO

B) UTILIZANDO CONECTORES ATORNILLABLES

Destape el equipo y conecte la línea telefónica en las terminales marcadas como **LINEA** y el teléfono conéctelo en las terminales marcadas como **TELEF.**, como se muestra en la figura siguiente:

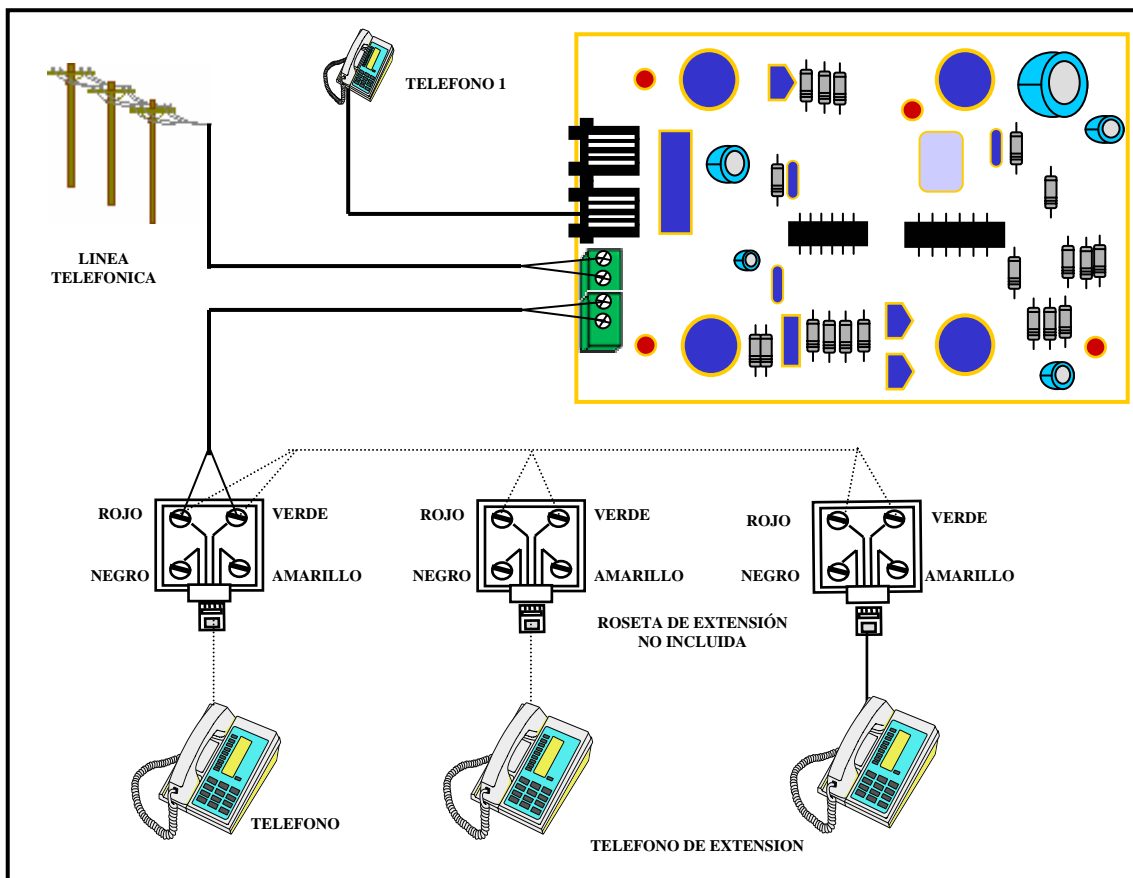

NOTA PARA INCISO A Y B: si usted cuenta con más extensiones y desea que estén protegidas por su equipo **PROTECTOLADA**, conecte las rosetas necesarias en las terminales *rojo* y *verde*, como se muestra en las figuras anteriores.

NOTA: En la figura anterior está instalado el *teléfono 1*, esto quiere decir, que al estar instalado este teléfono también quedará protegido por su equipo **Protectolada**.

4.2. CONMUTADOR

La instalación de su equipo **PROTECTOLADA** en conmutador ó multilínea, se realiza de igual forma que en línea directa, salvo que en lugar de un aparato telefónico se tendrá el conmutador. Usted también puede optar por conectar directamente la *Troncal* o la *línea telefónica* en el interior de su equipo **Protectolada**, para ello destape el equipo y conecte la línea telefónica en las terminales marcadas como **LINEA** y el conmutador conéctelo en las terminales marcadas como **TELEF.**, como se muestra en la figura siguiente:

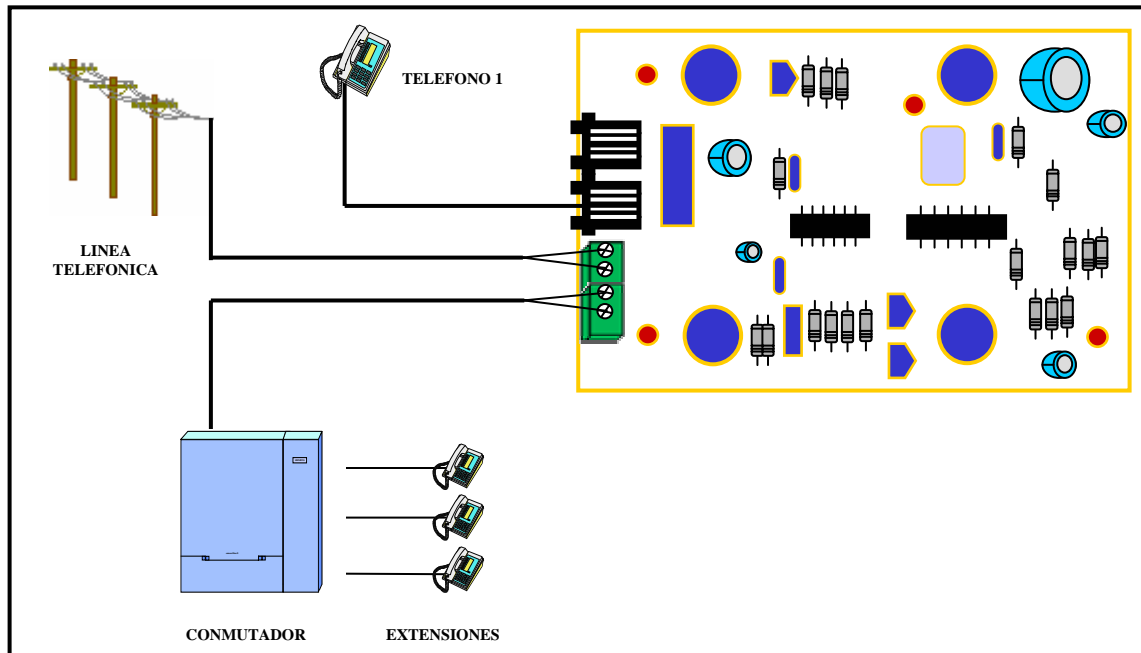

NOTA: En la figura anterior está instalado el *teléfono 1*, esto quiere decir, que al estar instalado este teléfono también quedará protegido por su equipo **Protectolada**.

Tape su equipo **Protectolada**, colando los tornillos de cabeza hexagonal(incluidos).

5. PROGRAMACION

5.1. CLAVE DE FABRICA Ó PERSONAL

El equipo cuenta con una Clave de Fábrica (Inicial) para poder realizar sus llamadas de Larga Distancia, esta Clave es de 4 dígitos programada de fábrica como:

7	7	3	3
---	---	---	---

 Clave de Fábrica

Esta Clave le permitirá:

- Realizar Llamadas de Larga Distancia.
- Cambiar la **Clave de Fábrica** por una **Clave Personal**.
- Programar todos los parámetros de su equipo.

Una vez instalado su equipo **Protectolada** es recomendable que cambie la **Clave de Fábrica** ya que esta clave es la misma para todos los equipos y se corre el riesgo de que personas que la conozcan realicen llamadas no autorizadas.

Es importante: Antes de cambiar la **Clave de Fábrica** anote los dígitos de su **Clave Personal**, ya que si se le olvida no podrá tener acceso a llamadas de Larga Distancia (a menos que llame a su distribuidor autorizado para que le programe otra), ya que la nueva clave invalida a la **Clave de Fábrica**.

--	--	--	--

Si usted desea utilice el cuadro para anotar su nueva clave personal.

IMPORTANTE: Al estar programando su equipo la compañía telefónica le puede enviar algún mensaje indicándole que tal número no existe ó bien enviarle tono de ocupado; debe hacer caso omiso de tales indicaciones ya que el equipo seguirá atendiendo la programación aunque haya voz o tono en la línea.

X	X	X	X
---	---	---	---

NOTA: Para todos los ejemplos de programación se usará **“XXXX”**, para indicar su clave personal.

A) CAMBIO DE LA CLAVE DE FABRICA POR PRIMERA VEZ COMANDO

#	2	0
---	---	---

- 1.- Descolgar el teléfono.
- 2.- Al escuchar tono de invitación marque el comando **“# 20”** y a continuación la clave de fábrica **7 7 3 3**, espere a escuchar el sonido de aceptación de la clave **Beep-Beep**.
- 3.- A continuación marque la nueva clave (*para este ejemplo usaremos 5815*)
- 4.- Espere a escuchar **Beep-Beep**, que indica que la clave fue aceptada.
- 5.- Al terminar cuelgue.

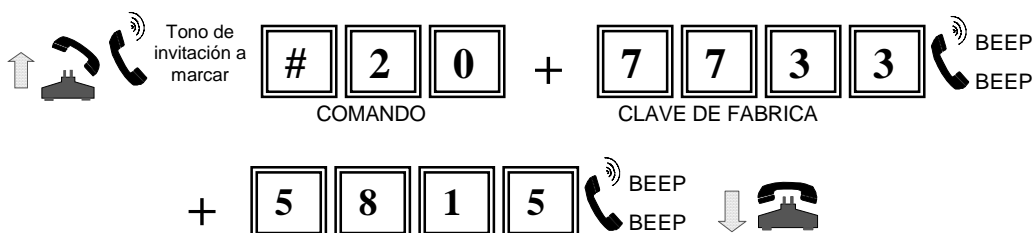

B) CAMBIO DE CLAVE PERSONAL COMANDO **# 2 0**

Para este ejemplo usaremos la clave personal que programo en el ejemplo anterior (5815).

- 1.- Descolgar el teléfono.
- 2.- Al escuchar tono de invitación marque el comando “**# 20**” y a continuación su clave personal **5 8 1 5** (del ejemplo anterior), espere a escuchar el sonido de aceptación de la clave **Beep-Beep**.
- 3.- A continuación marque la nueva clave (para este nuevo ejemplo usaremos 1325) y espere a escuchar **Beep-Beep**, que indica que la clave fue aceptada.
- 4.- Al terminar cuelgue.

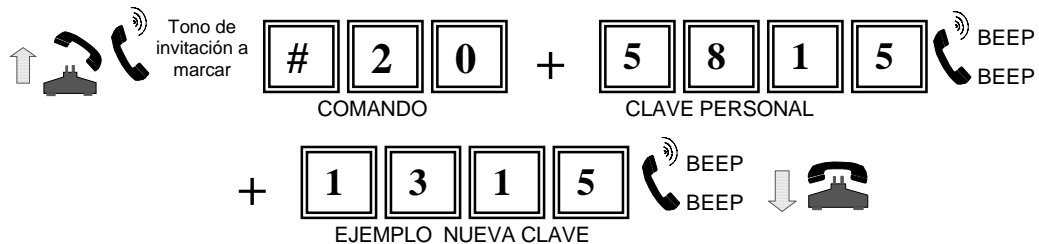

Recuerde: Que para todos los ejemplos de programación se usará “XXXX”, para indicar su clave personal.

5.2. COMPATIBILIDAD / SIN COMPATIBILIDAD CON SERVICIOS DIGITALES TELMEX

COMANDO **# 2 5**

- 1.- Descolgar el teléfono.
- 2.- Al escuchar tono de invitación marque el comando “**# 25**” y a continuación la clave de fábrica o clave personal **7 7 3 3 / X X X X**, espere a escuchar el sonido de aceptación de la clave **Beep-Beep**.
- 3.- Enseguida marque: **(0)** “compatible “, escuchara **Beep**.
ó
(9) “sin compatibilidad”, escuchara **Beep-Beep**
- 4.- Al terminar cuelgue.



NOTA: Este parámetro solo debe de activarlo (**compatible “0”**) cuando usted cuente con *Servicios Digitales*, esto es con el fin de poder operar adecuadamente dichos servicios como es *llamada en espera, tres a la vez o usar la segunda línea virtual* (ver como realizar llamada restringida con compatibilidad con servicios digitales), **dichos servicios digitales no aplica en extensión de conmutador, por lo que deberá ser programado “sin compatibilidad (9)**. Este parámetro de fábrica viene programado ***Sin compatibilidad “9”***.

NOTA: LOS NUMEROS DE EMERGENCIA

06X	07X	08X
-----	-----	-----

no estarán restringidos.

5.3. REALIZAR LLAMADAS PROHIBIDAS CON CLAVE DE FÁBRICA O CLAVE PERSONAL EN LINEA DIRECTA

 **Nota:** Al realizar estas llamadas se aplica (***Tiempo de conversación para llamadas prohibidas (con clave) 5.12***), después de marcar la clave de fábrica o personal por el tiempo que se haya programado.

A) LLAMADA PROHIBIDA SIN COMPATIBILIDAD CON SERVICIOS DIGITALES

Al estar programado el equipo *“sin compatibilidad”* con los servicios digitales (**ver 5.2. compatibilidad / sin compatibilidad con servicios digitales**), el equipo genera un **Beep** y corta la línea al detectar la marcación de la clave de fábrica ó su clave personal y regresa el tono de invitación a marcar, permitiendo así que se realice una **sola** llamada prohibida.

1. Descuelgue el teléfono.
2. Al escuchar tono de invitación marque la Clave de Fábrica ó su Clave Personal **7733 / XXXX**. El equipo enviará un **Beep** indicando que la clave fue aceptada.
3. Posteriormente el equipo corta automáticamente y regresará tono de invitación a marcar, ahora puede marcar su número telefónico libremente.
4. Al terminar su comunicación cuelgue.

Importante: Al terminar su comunicación y Colgar el equipo regresa a su condición de **Protectolada Operando** y si desea realizar otra llamada deberá repetir los pasos anteriores.

Ejemplo:

Si desea llamar a la Ciudad de Acapulco, 01 (lada nacional), 744 (clave de Acapulco), 2503634 (número telefónico).

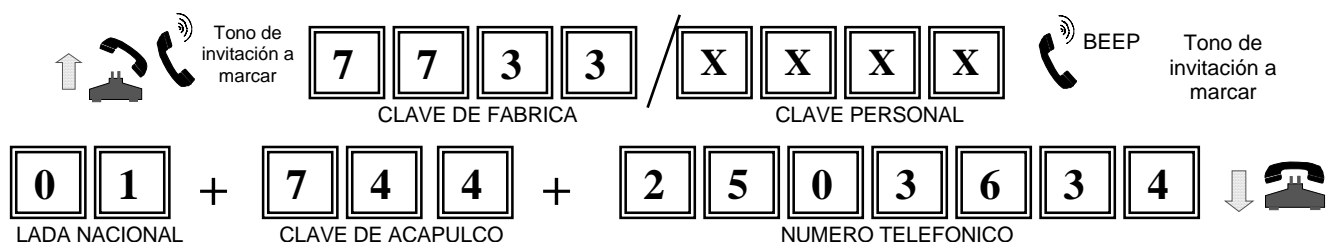

B) LLAMADA PROHIBIDA CON COMPATIBILIDAD CON SERVICIOS DIGITALES

Al estar programado el equipo “compatible” con los servicios digitales (**ver 5.2. compatibilidad / sin compatibilidad con servicios digitales**), el equipo genera un **Beep** al detectar la marcación de la clave de fábrica o personal, y espera a que usted genere un **flash ó cuelgue y descuelgue**, permitiendo así que se realice una **sol**a llamada prohibida.

1. Descuelgue el teléfono.
2. Al escuchar tono de invitación marque **la Clave de Fábrica ó su Clave Personal 7733 / XXXX**. El equipo enviará un **Beep** indicando que la clave fue aceptada.
3. Posteriormente genere un **flash ó cuelgue y descuelgue**, y ahora puede marcar su número telefónico libremente.
4. Al terminar su comunicación cuelgue.

Importante: Al terminar su comunicación y Colgar el equipo regresa a su condición de **Protectolada Operando** y si desea realizar otra llamada deberá repetir los pasos anteriores.

Ejemplo:

Si desea llamar a la Ciudad de Acapulco, 01 (lada nacional), 744 (clave de Acapulco), 2503634 (número telefónico).

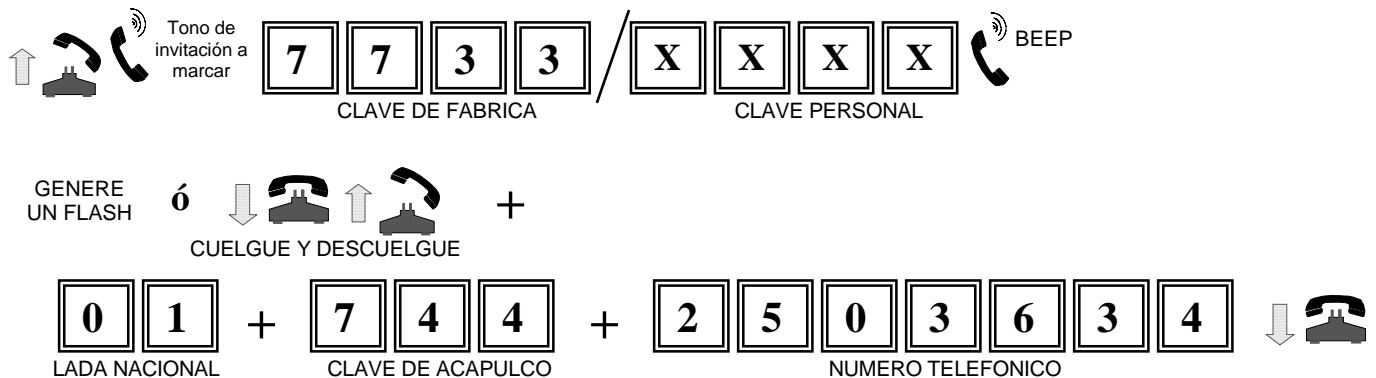

Nota: Al realizar estas llamadas se aplica (**Tiempo de conversación para llamadas prohibidas (con clave) 5.12**), después de marcar la clave de fábrica o personal por el tiempo que se haya programado.

IMPORTANTE: Si recibió una llamada o se realizó una llamada y desea hacer una llamada restringida por la segunda línea (*línea virtual*), debe de marcar “* *” + la clave de fábrica ó clave personal y espere a que el equipo le envíe un **Beep** de aceptación de la clave, a continuación marque la tecla “Flash” ó “R” de su teléfono y escuchará tono de invitación de línea entrecortado que significa que ha dejado retenida la primera llamada; después marque el número al que desea comunicarse.

Para contestar una segunda llamada entrante u operar el servicio de tres a la vez no se requiere ningún procedimiento especial.

5.4. PROGRAMAR DIGITOS PARA TOMA DE TRONCAL EN EXTENSIÓN DE CONMUTADOR

COMANDO

#

2

3

Cuando el equipo sea instalado en una extensión de conmutador, deberá programarle al equipo los dígitos de acceso para toma de troncal puede programar 1,2 ó 3 dígitos. Después de marcar cada uno de los dígitos (1 ó 2) escuchara un **Beep**, en este punto de la programación puede colgar y el equipo solo grabará los dígitos que haya marcado antes de colgar y después de haber escuchado **Beep**; al marcar el tercer dígito escuchará **Beep-Beep**, que indica el final de la programación (solo cuando se programen 3 dígitos).

IMPORTANTE: No debe de usar las combinaciones para toma de troncal “* * “ ó “ x * * (siendo x cualquier número)” .

- 1.- Descolgar el teléfono.
- 2.- Al escuchar tono de invitación marque el comando “# 23” y a continuación la clave de fábrica o clave personal 7733 / XXXX, espere a escuchar el sonido de aceptación de la clave **Beep-Beep**.
- 3.- Enseguida marque los dígitos para toma de troncal, para este ejemplo (usaremos “A”, “B” y “C”) para indicar los dígitos para toma de troncal, después de marcar cada uno de los dígitos (“A” y “B”) el equipo enviará un **Beep**, y al marcar el tercer dígito (“C”) el equipo enviará **Beep-Beep**.

Importante: Al marcar cada uno de los dígitos (“A” y “B”) escuchara un **Beep**, en este punto de la programación puede colgar y el equipo solo grabará los dígitos ó el dígito que haya marcado antes de colgar y después de haber emito el **Beep**; al marcar el tercer dígito escuchará **Beep-Beep**, que indica el final de la programación (solo cuando se programen 3 dígitos).

- 4.- Posteriormente cuelgue.

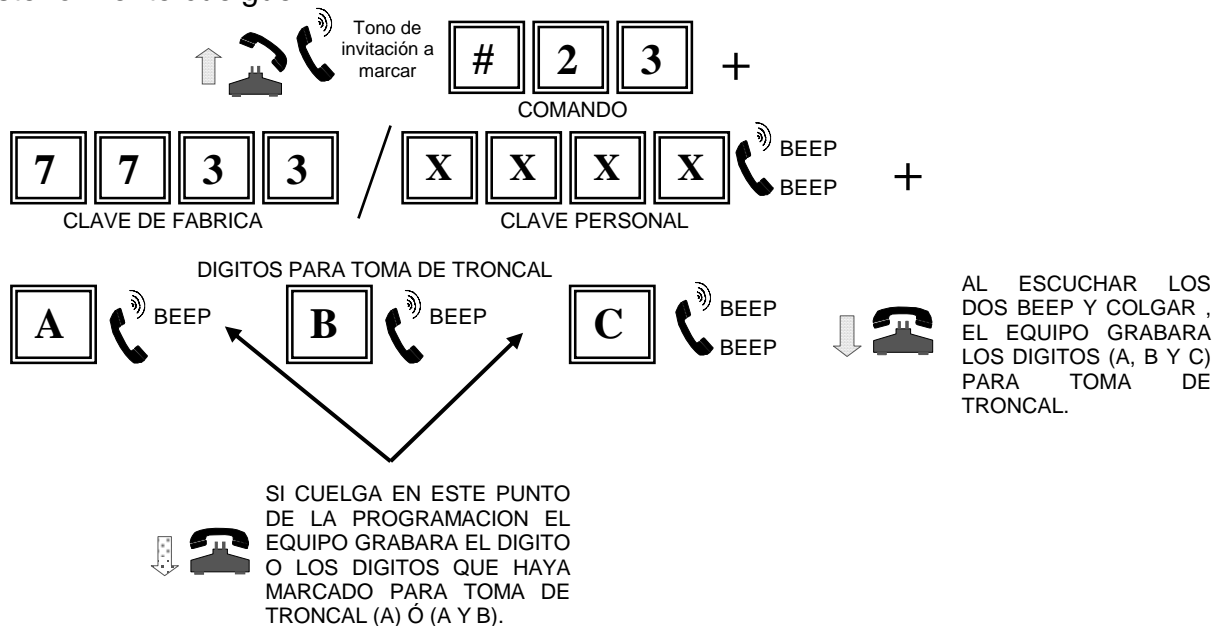

5.5. PROGRAMAR PARA REGRESAR A LINEA DIRECTA / TRONCAL DE CONMUTADOR

COMANDO

#

2

3

Está programación solo se aplica cuando usted previamente haya programado (**Digitos para toma de troncal en extensión de conmutador, ver 5.4.**), ya que el equipo de fábrica viene programado para operar en línea directa / troncal de conmutador.

Si usted desea regresar el equipo para operar en *Línea directa / troncal de conmutador*, es decir, borrar los dígitos para toma de troncal en extensión de conmutador (**A,B,C ver 5.4.**), siga los pasos siguientes:

- 1.- Descolgar el teléfono.
- 2.- Al escuchar tono de invitación marque el comando “# 23” y a continuación la clave de fábrica o clave personal **7 7 3 3 / X X X X**, espere a escuchar el sonido de aceptación de la clave **Beep-Beep**.
- 3.- Posteriormente cuelgue.

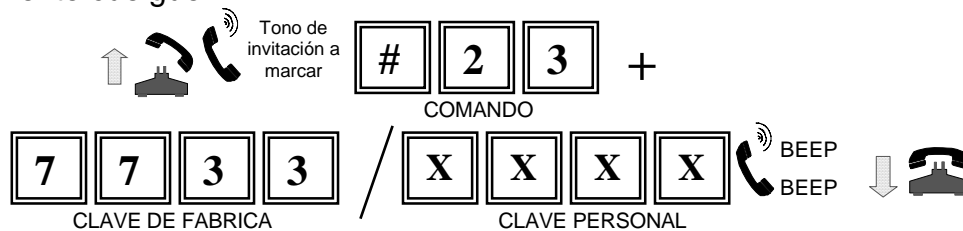

5.6. REALIZAR LLAMADA PROHIBIDAS CON CLAVE DE FABRICA Ó CLAVE PERSONAL EN EXTENSIÓN DE CONMUTADOR

Cuando usted realice una llamada en extensión de conmutador, recuerde que debe de programar el equipo “*sin compatibilidad*” con los servicios digitales (**ver 5.2. compatibilidad / sin compatibilidad con servicios digitales**), el equipo genera un **Beep** y corta la línea al detectar la marcación de la clave de fábrica ó su clave personal y regresa el tono de invitación a marcar, ahora marque los dígitos para toma de troncal (**ver 5.4. programar dígitos para toma de troncal en extensión de conmutador**), permitiendo así que se realice una **sola** llamada prohibida.

1. Descuelgue el teléfono.
2. Al escuchar tono de invitación del conmutador marque la **Clave de Fábrica ó su Clave Personal 7733 / XXXX**. El equipo enviará un **Beep** indicando que la clave fue aceptada.
3. Posteriormente el equipo corta automáticamente la línea y regresará tono de invitación a marcar, ahora marque los dígitos para toma de troncal (*usaremos ABC, para este ejemplo*) y al escuchar tono de invitación de la troncal, ahora podrá marcar su número telefónico libremente.
4. Al terminar su comunicación cuelgue.

 **Nota:** Al realizar estas llamadas se aplica (**Tiempo de conversación para llamadas prohibidas (con clave) 5.12**), después de marcar la clave de fábrica o personal por el tiempo que se haya programado.

Ejemplo: Si estando en una extensión de conmutador y sus dígitos para toma de troncal sean (para este ejemplo A, B y C) y desea llamar a la Ciudad de Acapulco, 01 (lada nacional), 744 (clave de Acapulco), 2503634 (número telefónico).

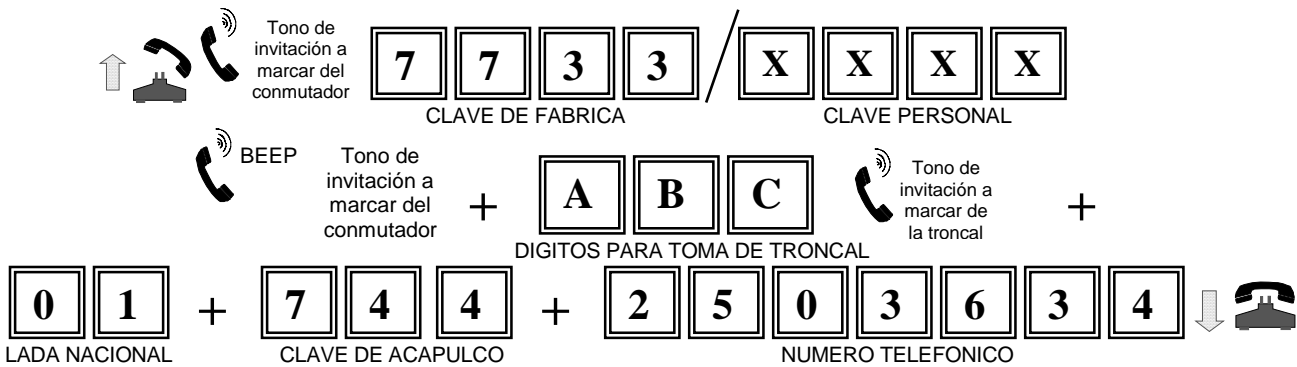

Importante: Al terminar su comunicación y Colgar el equipo regresa a su condición de **Protectolada Operando** y si desea realizar otra llamada deberá repetir los pasos anteriores.

5.7. REALIZAR LLAMADAS PROHIBIDAS CON LLAVE MECANICA (solo equipos con llave)

Al realizar llamadas prohibidas con la llave mecánica (**Protectolada desactivado**) la línea telefónica se comporta de forma normal, es decir, no tendrá restricción alguna y podrá realizar sus llamadas libremente. Si por el contrario la llave se encuentra en la posición "**Protectolada activado**" el equipo tendrá las restricciones y los tiempos para las llamadas que programe (**ver 5. Programación**)

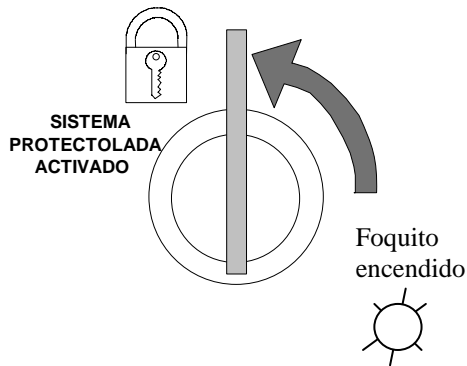

PROTECTOLADA ACTIVADO (LINEA PROTEGIDA)

Quando la llave se encuentre en la posición vertical como lo indica la figura (candado cerrado), usted podrá realizar llamadas y su equipo estará listo para proteger su línea telefónica, el foquito en el frente del equipo enciende al descolgar la línea.

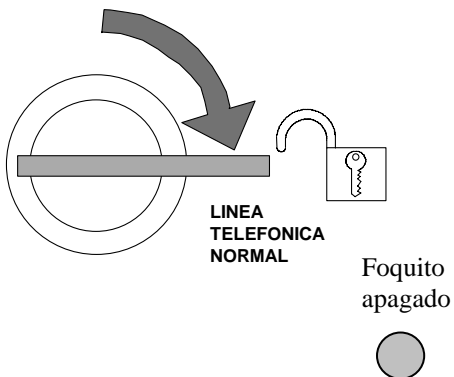

PROTECTOLADA DESACTIVADO (LINEA NORMAL)

Quando la llave se encuentre en la posición horizontal como lo indica la figura (candado abierto), la línea del usuario se comportará de forma normal y la línea telefónica no se encontrará protegida. El foquito en el frente del equipo no encenderá (estará apagado), al descolgar el teléfono.

5.8. ACTIVAR / DESACTIVAR RESTRICTOR COMANDO

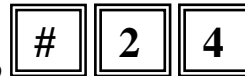

- 1.- Descolgar el teléfono.
- 2.- Al escuchar tono de invitación marque el comando “# 24” y a continuación la clave de fábrica o clave personal 7 7 3 3 / X X X X, espere a escuchar el sonido de aceptación de la clave **Beep-Beep**.
- 3.- Enseguida marque: (0) “desactivar”, escuchara **Beep**.
ó
(9) “activar”, escuchara **Beep-Beep**
- 4.- Al terminar cuelgue.



NOTA: Al **desactivar “0”** este parámetro usted está liberando las llamadas locales, de larga distancia y a celulares. Por el contrario si **Activa “9”** este parámetro estará prohibiendo las llamadas que se encuentren programadas en el equipo. Este parámetro de fábrica viene programado como **Activado “9”**.

5.9. EXPLICACIÓN DE LAS TABLAS DE NUMEROS LIBRES Ó PROHIBIDOS.

La característica más importante que tiene este equipo en comparación, con los otros modelos anteriores consiste, en que este cuenta con 2 tablas para números **libres / prohibidos**, las cuales únicamente pueden estar en una de las 2 posibilidades; o libres ó bien prohibidos.

Si la aplicación que usted requiere consiste en tener una cantidad muy grande de números prohibidos y usted requiere que únicamente unos números específicos en ciertos países, ciudades o números determinados sean a los que se les permita llamar sin claves, esta modalidad se conoce como **Tabla de números Libres** es como su equipo debe de operar. Y es la que viene de fábrica.

Si usted por el contrario requiere de hablar a un número muy grande de países, ciudades o números directos en general, pero desean prohibir específicamente unos cuantos números telefónicos (como por ejemplo ciertos accesos al Internet). O bien usted requiere limitar ciertas llamadas a una determinada ciudad, debe de programar sus **Tablas de números prohibidos**. Para esto programe (9):

TABLA DE NÚMEROS	CARACTERISTICAS
Libres "0" (sin clave)	Muchos números prohibidos que para salir requieran clave, mientras que los números de la Tabla Salen Libres (sin clave).
Prohibidos "9" (con clave)	Muchos números libres que salen sin clave, mientras que los números de la Tabla requieren la clave para ser marcados (no salen).

TABLA DE MEMORIAS DE 4 DIGITOS

Estas memorias le sirven para programar el número o los números telefónicos que inicien con el primer ó los primeros dígito(s) programado(s). Por ejemplo el equipo viene programado de fábrica para que solo permita realizar llamadas locales ocupando las memorias (00 08), es decir, llamadas que inicien con 1,2,3,4,5,6,7,8 y 9, no importando los números que sigan como se muestra en la tabla de memorias de 4 dígitos, siendo " * " cualquier número que se marque después (**ver nota siguiente**). Las cuales podrá modificar de acuerdo a los números de su ciudad.

Nota Importante: Para programar una memoria ya sea de 4 ó 16 dígitos debe de marcar por lo menos 3 dígitos, si el número que va a programar es menor a 3 dígitos llene los espacios restantes con " * ", por ejemplo todos los números que empiecen con 8, deberá programar "8**" y cerrar la memoria **colgando o marcando " # "**. Cuando introduce un " * " después del número, el equipo entiende que debe de liberar ó prohibir todos los números que coincidan con el ó los número(s) inicial(es) y cualquiera que se marque después. Por ejemplo si quiere liberar o prohibir todos los números celulares (044), debe de programar "044*" y el equipo entenderá que están libres ó prohibidos todos los números 044xxxxxxx (x = cualquier número).

TABLA DE 4 DIGITOS				
MEMORIA	DIGITOS			
00	1	*	*	
01	2	*	*	
02	3	*	*	
03	4	*	*	
04	5	*	*	
05	6	*	*	
06	7	*	*	
07	8	*	*	
08	9	*	*	
09				
10				
11				
12				
13				

↑
MEMORIAS (00...08),
VIENEN DE FABRICA
PROGRAMADAS PARA
QUE SALGAN
LLAMADAS LOCALES.

↓

↑
MEMORIAS (09...13),
DE FABRICA SIN
NINGUN NUMERO
PROGRAMADO.
"VACIAS"

TABLA DE MEMORIAS DE 16 DIGITOS

Estas memorias (14 23) le sirven para programar números telefónicos completos ó números telefónicos (una serie) que inicien con los primeros dígitos programados. El equipo viene de fábrica con ningún número en estas memorias.

TABLA DE 16 DIGITOS															
MEMORIA	DIGITOS														
14															
15															
16															
17															
18															
19															
20															
21															
22															
23															

MEMORIAS (14.....23),
DE FABRICA SIN
NINGUN NUMERO
PROGRAMADO.
"VACIAS"

5.9.1. SELECCIONAR SI LAS TABLAS VAN A SER DE NUMEROS LIBRES Ó PROHIBIDOS

COMANDO

#

2

8

- 1.- Descolgar el teléfono.
- 2.- Al escuchar tono de invitación marque el comando "**# 28**" y a continuación la clave de fábrica o clave personal **7733 / XXXX**, espere a escuchar el sonido de aceptación de la clave **Beep-Beep**.
- 3.- Enseguida marque: **(0)** "Libre ", escuchara **Beep**.
ó
(9) "Prohibida", escuchara **Beep-Beep**
- 4.- Al terminar cuelgue.

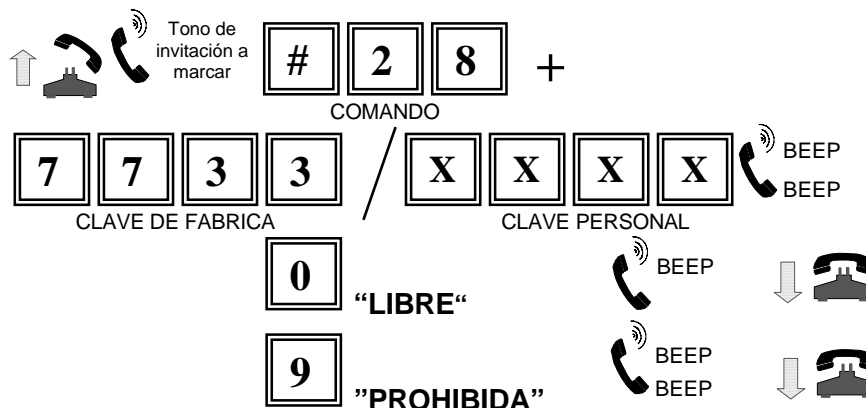

Este parámetro de fábrica viene programado como **Libre "0"**; si *la tabla de memorias de 4 y 16 dígitos está libre*, es decir todos los números ya sean serie ó números completos que se encuentren en la tabla podrán marcarse libremente sin utilizar la clave de fábrica ó personal.

TABLA DE EJEMPLOS DE NÚMEROS TELEFÓNICOS LIBRES / PROHIBIDOS

TABLA DE 4 DIGITOS				
MEMORIA	DIGITOS			
00	1	*	*	
01	2	*	*	
02	3	*	*	
03	4	*	*	
04	Vacía			
05	6	*	*	
06	7	*	*	
07	8	*	*	
08	9	*	*	
09	5	5	3	*
10	Vacía			
11	Vacía			
12	Vacía			
13	Vacía			

TABLA DE 16 DIGITOS																
MEMORIA	DIGITOS															
14	0	1	3	3	*											
15	5	5	4	7	*											
16	5	5	3	8	3	1	8	1								
17	0	4	4	5	5	2	3	8	3	1	8	2	1			
18	0	0	1	2	1	3	5	6	7	8	6	3	6			
19	0	0	1	2	4	2	9	8	7	6	5	4	3	1	2	3
20	Vacía															
21	Vacía															
22	Vacía															
23	Vacía															

El equipo verifica el estado de la “Tabla de memorias de números telefónicos (memorias 00..23), es decir, si esta programada como libre ó prohibida (ver 5.9).l

A) CUANDO PROGRAMO LA TABLA COMO NUMEROS LIBRES “0”.

El equipo le permite realizar **llamadas sin clave** a los números telefónicos, ya sea completos ó serie de números, que se encuentren en las tablas de 4 y 16 dígitos, si usted quiere marcar un número que no se encuentre en la tabla, deberá marcar su clave de fábrica ó personal (ver 5.3. como realizar llamadas con clave).

 **Nota:** Al realizar llamadas libres (sin clave), se aplica el **(Tiempo de conversación para llamadas libres (sin clave) 5.11)**, después de marcar su número telefónico.

Ejemplo:

Permite llamadas sin necesidad de marcar la clave, a los números telefónicos:

5	5	3	8	3	1	8	1								
0	4	4	5	5	2	3	8	3	1	8	2	1			
0	0	1	2	1	3	5	6	7	8	6	3	6			
0	0	1	2	4	2	9	8	7	6	5	4	3	1	2	3

Permite llamadas sin necesidad de marcar la clave a los números telefónicos que inicien con 1, 2, 3, 4, 6, 7, 8, 9, 553, 0133, ó 5547, no importando el número que marque después (ver tabla anterior de 4 dígitos).

B) CUANDO PROGRAMO LA TABLA COMO NUMEROS PROHIBIDOS “9”.

El equipo **NO** le permite realizar **llamadas sin clave** a los números telefónicos, ya sea completos ó serie de números, que se encuentren en las tablas de 4 y 16 dígitos, por lo tanto **requiere de marcar su clave** de fábrica ó la clave personal.

 **Nota:** Al realizar llamadas prohibidas (con clave), se aplica el **(Tiempo de conversación para llamadas prohibidas (con clave) 5.12)**, después de marcar la clave de fábrica ó la clave personal.

Ejemplo: No permite llamadas sin clave, a los números telefónicos:

5	5	3	8	3	1	8	1								
0	4	4	5	5	2	3	8	3	1	8	2	1			
0	0	1	2	1	3	5	6	7	8	6	3	6			
0	0	1	2	4	2	9	8	7	6	5	4	3	1	2	3

No permite llamadas sin clave a los números telefónicos que inicien con 1, 2, 3, 4, 6, 7, 8, 9, 553, 0133 ó 5547, no importando el número que marque después (ver tabla anterior de 4 dígitos).

Es decir, para marcar los números ó serie de números telefónicos antes mencionados DEBE DE MARCAR LA CLAVE, para poder realizarlas.

5.10. PROGRAMAR Y BORRAR LA TABLA DE MEMORIAS DE NUMEROS TELEFONICOS LIBRES O PROHIBIDOS

El equipo cuenta con una **Tabla de 24 memorias**, de las cuales 14 son de 4 dígitos cada una y las 10 restantes de 16 dígitos cada una, nombradas de la **(00....23)**.

De tal manera que el equipo libera o prohíbe llamadas a números telefónicos cuyo número se encuentre en la tabla de memorias.

A) PROGRAMAR SERIE EN LA TABLA DE MEMORIAS DE 4 DIGITOS DE NUMEROS TELEFONICOS LIBRES / PROHIBIDOS.

COMANDO

#

2

7

- 1.- Descolgar el teléfono.
- 2.- Al escuchar tono de invitación marque el comando “# 27” y a continuación la clave de fábrica o clave personal **7733 / XXXX**, espere a escuchar el sonido de aceptación de la clave **Beep-Beep**.
- 3.- Enseguida marque el número de memoria que desea grabar (00.....13). Para este ejemplo usaremos la memoria (09), siempre debe de marcar 2 dígitos, es decir, anteponer cero si el número de memoria es menor a 9), y espere a escuchar **Beep-Beep**.
- 4.- Enseguida marque la serie de dígitos. Para este ejemplo, tomaremos la serie de números que inicien con (“553”). Es decir marcará “553*”, y enseguida espere a escuchar **Beep-Beep**.
- 5.- Al terminar cuelgue.

Nota: el equipo entenderá que están libres ó prohibidos todos los números que inicien con “553*” (* = cualquier número que marque después del 553).

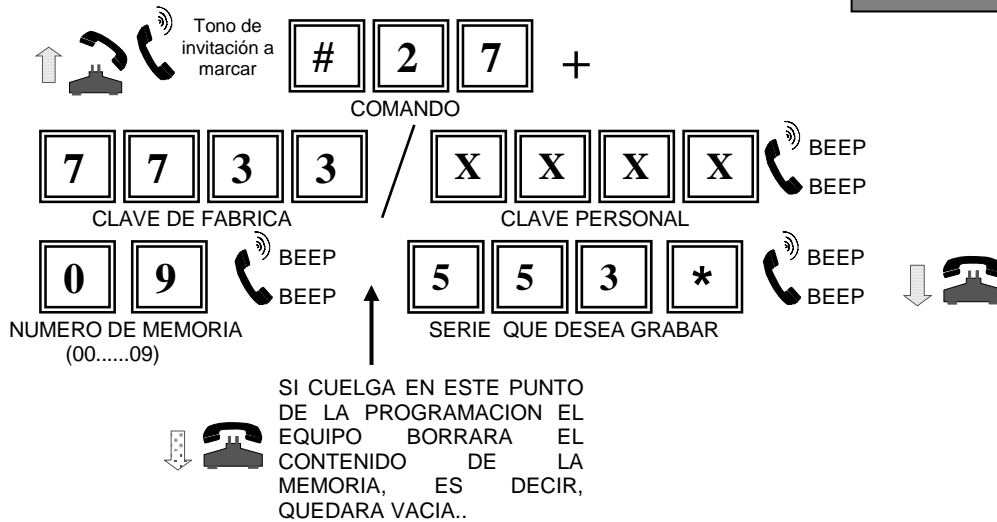

B) PROGRAMAR UNA SERIE DE NUMEROS DE LARGA DISTANCIA EN LA TABLA DE NUMEROS TELEFONICOS LIBRES O PROHIBIDOS (EN UNA MISMA CIUDAD).

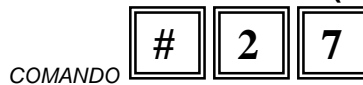

- 1.- Descuelgue el teléfono.
- 2.- Al escuchar tono de invitación, marque “# 27” y a continuación la clave de fábrica o su clave personal **7733/XXXX**, espere a escuchar el sonido de aceptación de comando **Beep-Beep**.
- 3.- Marque el número de memoria que va a programar **14...23** (memorias para mas de 4 dígitos), para este ejemplo tomaremos la “14”, y espere a escuchar **Beep-Beep**.
- 4.- Enseguida marque el número correspondiente que desea prohibir ó liberar (**ver 5.9., Seleccionar si la tabla va a ser de números libres ó prohibidos**), por ejemplo **lada 01 y la clave de la ciudad en este caso 33 (clave de Guadalajara) más * (asterisco)**, así **liberará ó prohibirá todas las llamadas a esa ciudad**. Cierre la memoria con “#” y espere a escuchar **Beep-Beep** y cuelgue (ver tabla de ejemplos de números telefónicos libres ó prohibidos).

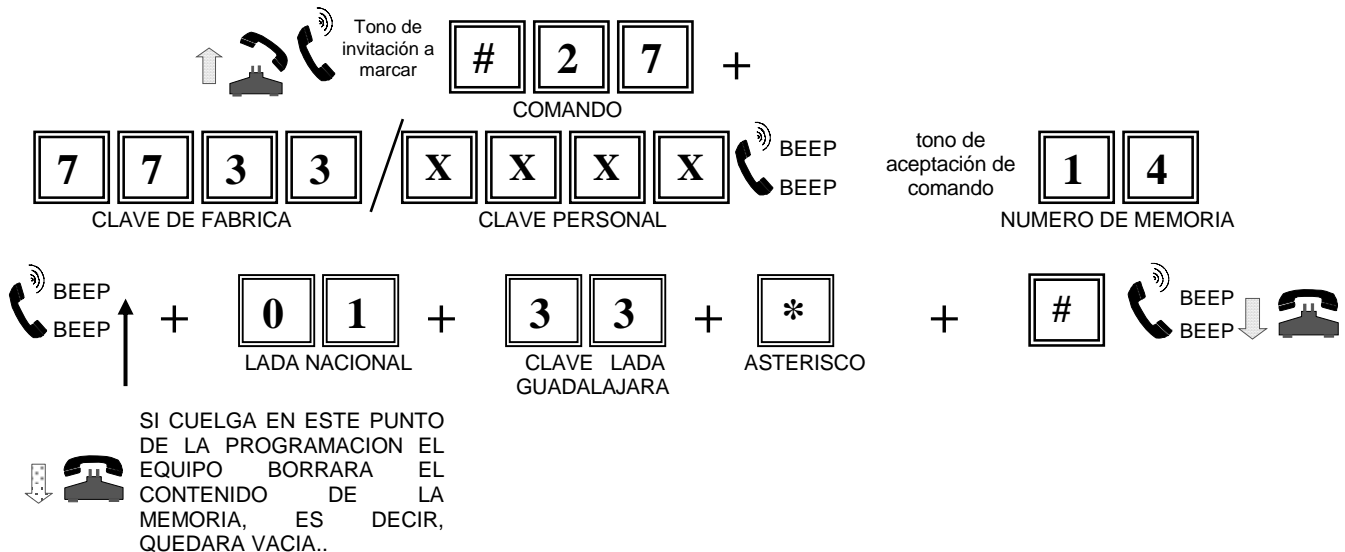

Nota: El “*” indica que una vez marcada la clave de esa ciudad no importa los números que marque después.

C) PROGRAMAR SERIE EN LA TABLA DE MEMORIAS DE 16 DIGITOS DE NUMEROS TELEFONICOS LIBRES / PROHIBIDOS.

COMANDO # 2 7

- 1.- Descolgar el teléfono.
- 2.- Al escuchar tono de invitación marque el comando “# 27” y a continuación la clave de fábrica o clave personal **7733 / XXXX**, espere a escuchar el sonido de aceptación de la clave **Beep-Beep**.
- 3.- Enseguida marque el número de memoria que desea grabar (14.....23). Para este ejemplo usaremos la memoria “15”, y espere a escuchar **Beep-Beep**.
- 4.- Enseguida marque la serie de dígitos. Para este ejemplo, tomaremos todos los números telefónicos locales que inicien con (“5547”). Es decir marcará “5547*”.
Recuerde que con el “*”, el equipo entiende que no importan los números que se marquen después del “5547” .
- 5.- Y enseguida cuelgue ó marque el dígito “#” y espere a escuchar **Beep-Beep**
- 6.- Para terminar cuelgue

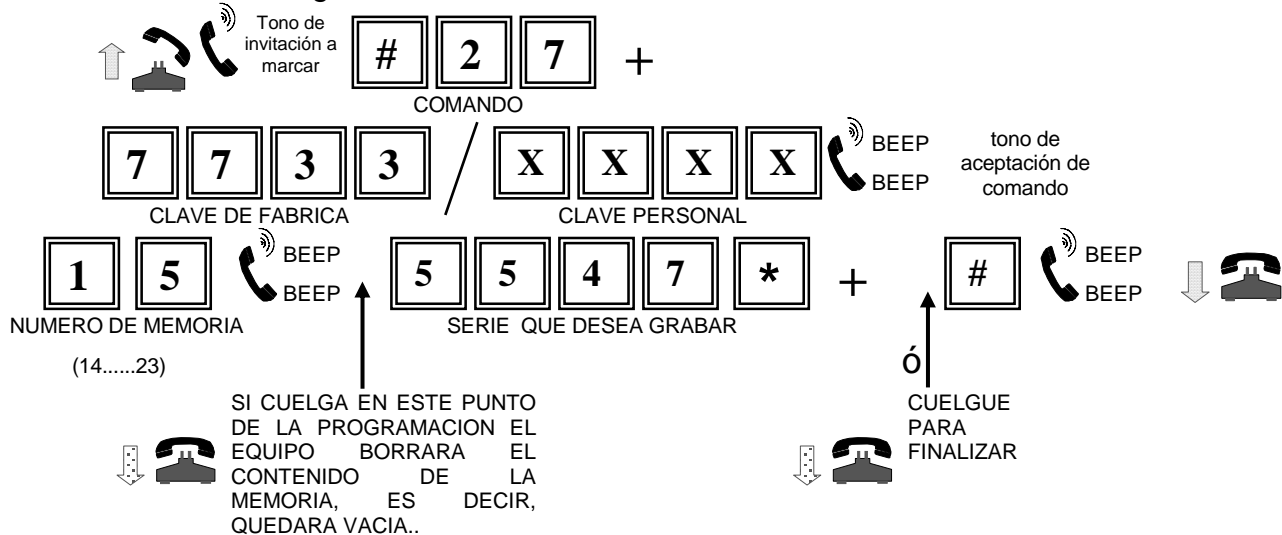

D) PROGRAMAR UN NUMERO LOCAL EN LA TABLA DE NUMEROS TELEFONICOS LIBRES / PROHIBIDOS.

COMANDO # 2 7

- 1.- Descuelgue el teléfono.
- 2.- Al escuchar tono de invitación, marque “# 27” y a continuación la clave de fábrica o su clave personal **7733/XXXX**, espere a escuchar el sonido de aceptación de comando **Beep-Beep**.
- 3.- Marque el número de memoria que va a programar **14...23** (memorias para más de 4 dígitos), para este ejemplo tomaremos la “16”, y espere a escuchar **Beep-Beep**.
- 4.- Enseguida marque el número telefónico local que desea liberar ó prohibir (**ver 5.9., Seleccionar si la tabla va a ser de números libres ó prohibidos**), por ejemplo el número telefónico local “55383181”. Cierre la memoria con “#” y espere a escuchar **Beep-Beep** y cuelgue (ver tabla de ejemplos de números telefónicos libres ó prohibidos).

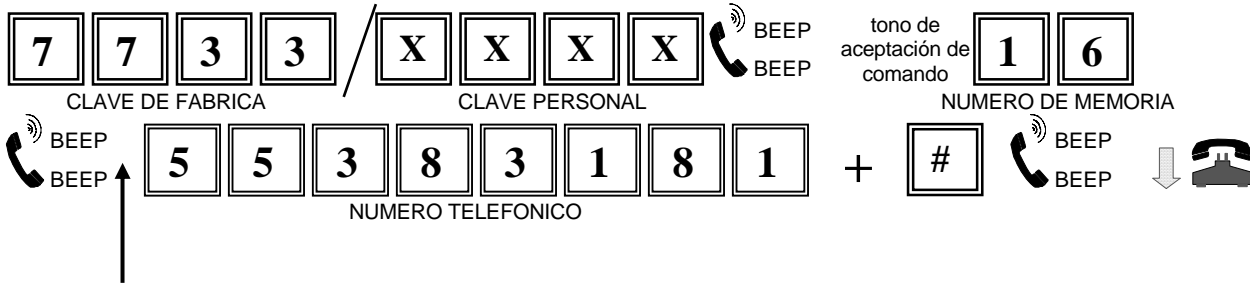
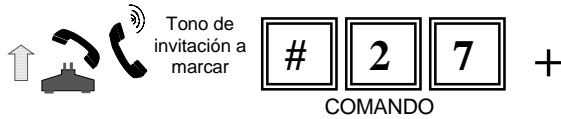

SI CUELGA EN ESTE PUNTO DE LA PROGRAMACION EL EQUIPO BORRARA EL CONTENIDO DE LA MEMORIA, ES DECIR, QUEDARA VACIA..

E) PROGRAMAR UN NUMERO DE CELULAR EN LA TABLA DE NUMEROS TELEFONICOS LIBRES / PROHIBIDOS.

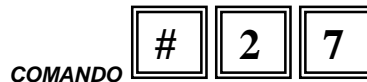

- 1.- Descuelgue el teléfono.
- 2.- Al escuchar tono de invitación, marque “# 27” y a continuación la clave de fábrica o su clave personal 7733/XXXX, espere a escuchar el sonido de aceptación de comando **Beep-Beep**.
- 3.- Marque el número de memoria que va a programar **14...23** (memorias para más de 4 dígitos), para este ejemplo tomaremos la “17”, y espere a escuchar **Beep-Beep**.
- 4.- Enseguida marque el número telefónico del celular que desea liberar ó prohibir (**ver 5.9., Seleccionar si la tabla va a ser de números libres ó prohibidos**), por ejemplo el número telefónico “044 55 23831821”. Cierre la memoria con “#” y espere a escuchar **Beep-Beep** y cuelgue (ver tabla de ejemplos de números telefónicos libres ó prohibidos).

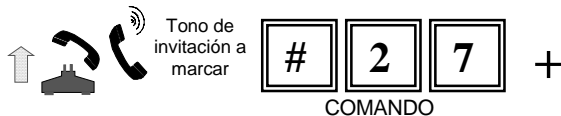

SI CUELGA EN ESTE PUNTO DE LA PROGRAMACION EL EQUIPO BORRARA EL CONTENIDO DE LA MEMORIA, ES DECIR, QUEDARA VACIA..

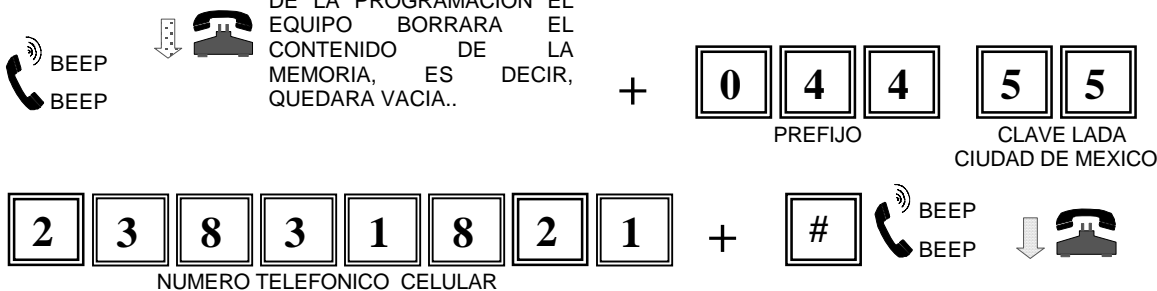

F) PROGRAMAR UN NUMERO DE LARGA DISTANCIA EN LA TABLA DE NUMEROS TELEFONICOS LIBRES / PROHIBIDOS.

COMANDO # 2 7

- 1.- Descuelgue el teléfono.
- 2.- Al escuchar tono de invitación, marque “# 27” y a continuación la clave de fábrica o su clave personal **7733/XXXX**, espere a escuchar el sonido de aceptación de comando **Beep-Beep**.
- 3.- Marque el número de memoria que va a programar **14...23** (memorias para más de 4 dígitos), para este ejemplo tomaremos la “18”, y espere a escuchar **Beep-Beep**.
- 4.- Enseguida marque el número telefónico de larga distancia que desea liberar ó prohibir (**ver 5.9., Seleccionar si la tabla va a ser de números libres ó prohibidos**), por ejemplo (lada) **001**, (código de área) **213**, (número telefónico) **5678636**. Cierre la memoria con “#” y espere a escuchar **Beep-Beep** y cuelgue (ver tabla de ejemplos de números telefónicos libres ó prohibidos).

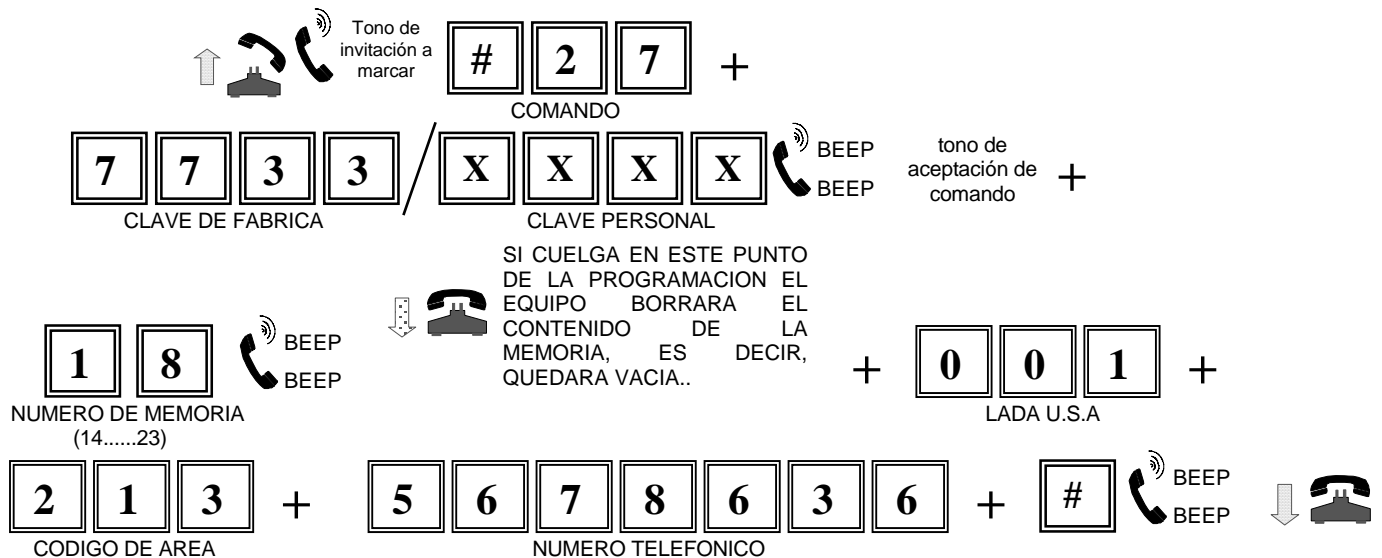

G) PROGRAMAR UN NUMERO DE 16 DIGITOS DE LARGA DISTANCIA EN LA TABLA DE NUMEROS TELEFONICOS LIBRES / PROHIBIDOS.

COMANDO # 2 7

- 1.- Descuelgue el teléfono.
- 2.- Al escuchar tono de invitación, marque “# 27” y a continuación la clave de fábrica o su clave personal **7733/XXXX**, espere a escuchar el sonido de aceptación de comando **Beep-Beep**.
- 3.- Marque el número de memoria que va a programar **14...23** (memorias para más de 4 dígitos), para este ejemplo tomaremos la “19”, y espere a escuchar **Beep-Beep**.
- 4.- Enseguida marque el número telefónico de larga distancia que desea prohibir ó liberar (**ver 5.9., Seleccionar si la tabla va a ser de números libres ó prohibidos**), por ejemplo un número a Las Bahamas George town U.S.A, (lada) **001**, (código de área) **242**, (número telefónico) **9876543 123** (con acceso directo a la extensión 123).

5.- Espere a escuchar **Beep-Beep** y cuelgue (ver tabla de ejemplos de números telefónicos libres ó prohibidos). Cierre la memoria con “#” y espere a escuchar **Beep-Beep** y cuelgue (ver tabla de ejemplos de números telefónicos libres ó prohibidos).

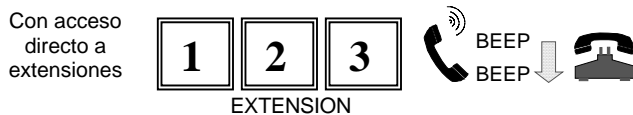
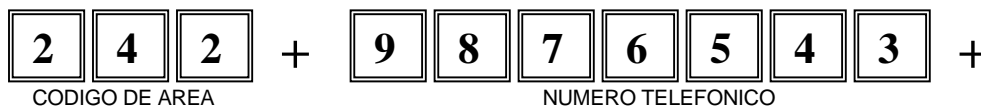
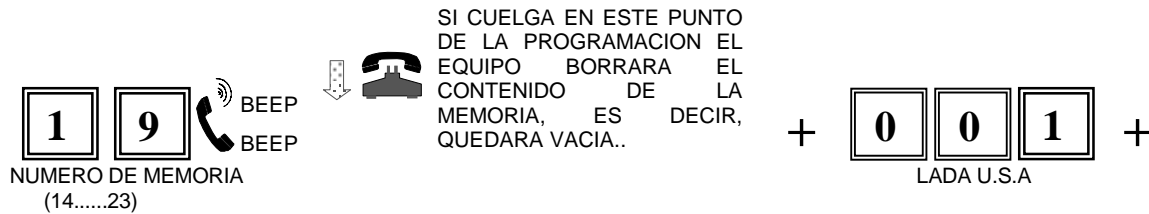
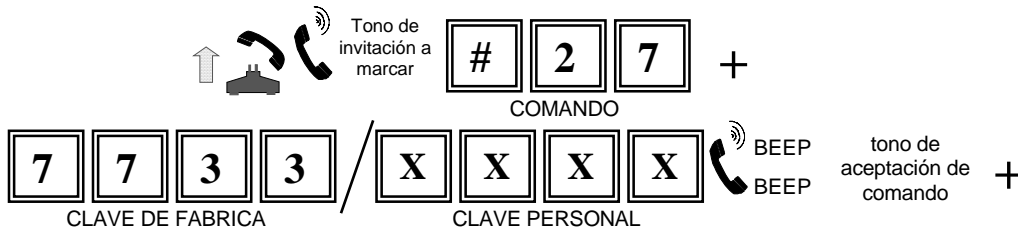

Nota : Después de introducir un número telefónico de 16 dígitos, escuchará **Beep-Beep** que le indicará que la memoria esta llena.

H) BORRAR UN NUMERO DE LA TABLA DE NUMEROS TELEFONICOS (MEMORIAS 00...23).

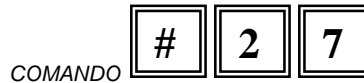

- 1.- Descuelgue el teléfono.
- 2.- Al escuchar tono de invitación, marque “# 27” y a continuación la clave de fábrica o su clave personal 7733/XXXX, espere a escuchar el sonido de aceptación de comando **Beep-Beep**.
- 3.- Marque el número de memoria que va a borrar (**00...23**), para este ejemplo tomaremos la memoria “04”, y espere a escuchar **Beep-Beep** .). Siempre debe de marcar 2 dígitos, es decir, anteponer cero si el número de memoria es menor a 9).
- 4.- Para finalizar cuelgue

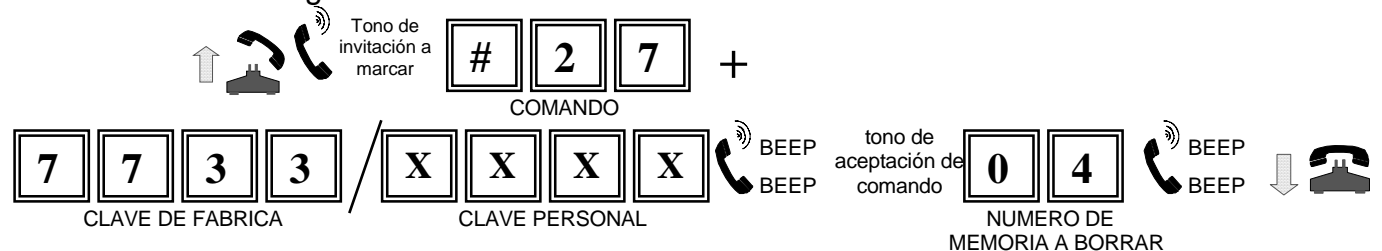

I) BORRAR TODO EL CONTENIDO DE TODA LA TABLA DE 4 Y 16 DIGITOS.

COMANDO # 2 9

Precaución: Al aplicar este parámetro de programación, borrará **todo** el contenido de la tabla (**memorias 00...23**), es decir, quedaran **Totalmente borradas** tanto la tabla de 4 dígitos como la de 16 dígitos en todas las posiciones. De tal manera que también quedarán borradas las memorias pre-programadas de fábrica.

- 1.- Descuelgue el teléfono.
- 2.- Al escuchar tono de invitación, marque “**# 29**” y a continuación la clave de fábrica o su clave personal **7733/XXXX**, espere a escuchar el sonido de aceptación de comando **Beep-Beep**.
- 3.- Para finalizar cuelgue

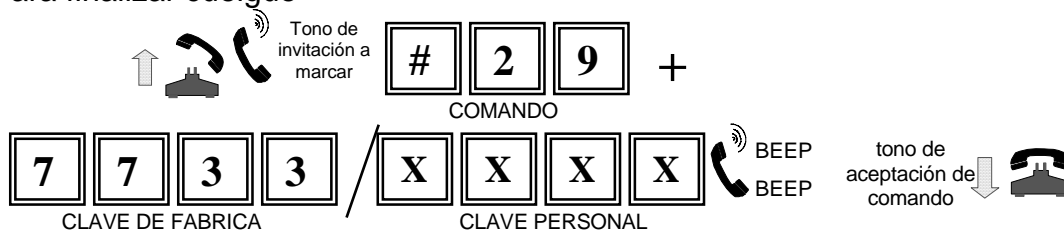

J) RESTABLECER VALORES DE FABRICA DE LA TABLA DE NUMEROS TELEFONICOS (MEMORIAS 00....23).

COMANDO # 3 0

Al aplicar este parámetro de programación, el equipo volverá a tener los valores de fábrica (**memorias 00...23**).

- 1.- Descuelgue el teléfono.
- 2.- Al escuchar tono de invitación, marque “**# 30**” y a continuación la clave de fábrica o su clave personal **7733/XXXX**, espere a escuchar el sonido de aceptación de comando **Beep-Beep**.
- 3.- Para finalizar cuelgue

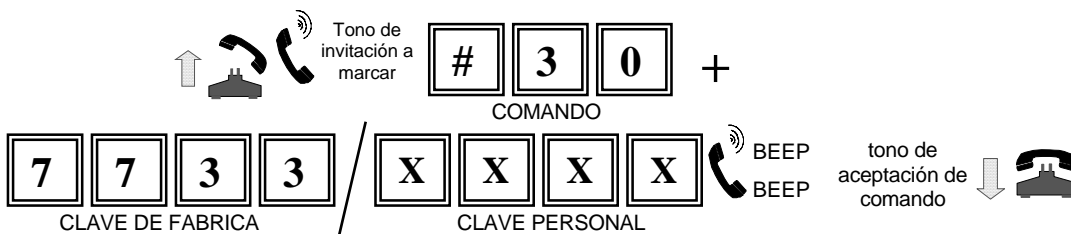

5.11. TIEMPO DE CONVERSACIÓN PARA LLAMADAS LIBRES (SIN CLAVE)

COMANDO 

 **Nota:** Al realizar llamadas libres (*sin clave*), se aplica el tiempo que se programe en este parámetro, después de marcar su número telefónico.

- 1.- Descolgar el teléfono.
- 2.- Al escuchar tono de invitación marque el comando “# 22” y a continuación la clave de fábrica o clave personal 7733 / XXXX, espere a escuchar el sonido de aceptación de la clave **Beep-Beep**.
- 3.- Marque el tiempo límite de conversación que desea permitir para las llamadas consideradas como autorizadas(sin clave). Espere a escuchar el sonido de aceptación del tiempo **Beep-Beep**.
- 4.- Al terminar cuelgue.

Para este ejemplo programemos 10min, para las llamadas libres (*sin clave*).

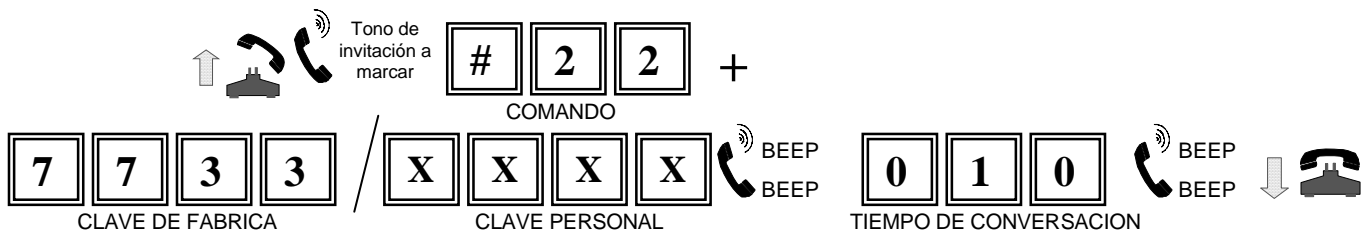

NOTA: Se deben de marcar siempre tres dígitos y si el tiempo es menor a 100min., deberá anteponer ceros, es decir, si desea programar como máximo 13min., deberá marcar “013”. El equipo acepta programar desde “001” hasta “254” minutos. Si desea que no tenga limite de tiempo deberá programar “255” minutos, de fábrica viene programado sin limite de conversación (**255min.**).

5.12. TIEMPO DE DURACIÓN PARA LLAMADAS PROHIBIDAS (CON CLAVE)

COMANDO 

 **Nota:** Al realizar llamadas prohibidas (*con clave*), se aplica el tiempo que programe en este parámetro, después de marcar la clave de fábrica o personal.

- 1.- Descolgar el teléfono.
- 2.- Al escuchar tono de invitación marque el comando “**# 21**” y a continuación la clave de fábrica o clave personal **7733 / XXXX**, espere a escuchar el sonido de aceptación de la clave **Beep-Beep**.
- 3.- Marque el tiempo límite de conversación que desea permitir para las llamadas consideradas como restringidas (Larga distancia, con cargo, etc.). Espere a escuchar el sonido de aceptación del tiempo **Beep-Beep**.
- 4.- Al terminar cuelgue.

Para este ejemplo programemos 5min, para las llamadas prohibidas.

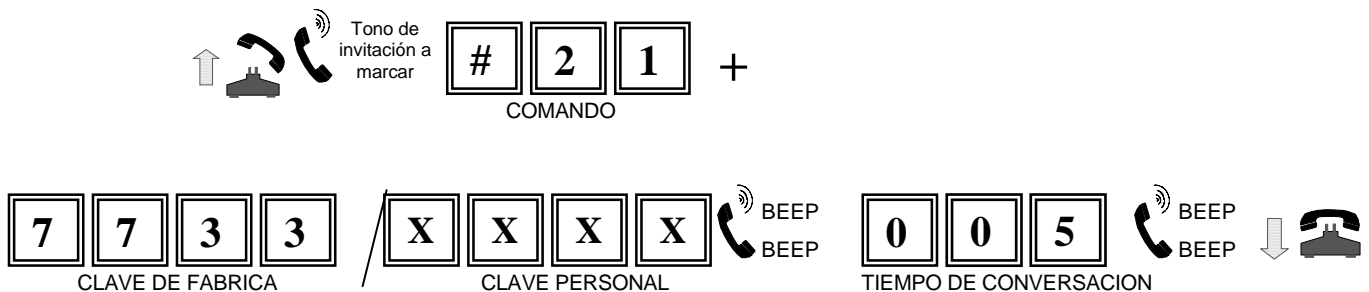

NOTA: Se deben de marcar siempre tres dígitos y si el tiempo es menor a 100min., deberá anteponer ceros, es decir, si desea programar como máximo 13min., deberá marcar “013”. El equipo acepta programar desde “001” hasta “254” minutos. Si desea que no tenga limite de tiempo deberá programar “255” minutos, de fábrica viene programado sin limite de conversación (**255min.**).

5.13. AJUSTE PARA SERVICIOS DIGITALES

COMANDO

#

2

6

En casos muy especiales algunos teléfonos con teclas definidas para operar servicios digitales (tres a la vez, tomar llamada, cuelga y cambia) no operan adecuadamente, por ello requerirá desactivar el ajuste en el equipo.

- 1.- Descolgar el teléfono.
- 2.- Al escuchar tono de invitación marque el comando “**# 26**” y a continuación la clave de fábrica o clave personal **7733 / XXXX**, espere a escuchar el sonido de aceptación de la clave **Beep-Beep**.
- 3.- Enseguida marque: **(0)** “desactivado”, escuchara **Beep**.
ó
(9) “activado”, escuchara **Beep-Beep**
- 4.- Al terminar cuelgue.



Este parámetro de fábrica viene programado como **Activado "9"**.

NOTA: Este ajuste solo deberá desactivarlo si su teléfono(s) no operan adecuadamente.

5.14. AUTORIZACIÓN REMOTA

Mediante Autorización Remota es posible permitir una llamada de Larga Distancia a un solicitante lejano, de la siguiente manera. El solicitante deberá marcar al poseedor de la clave (propietario), él contestará y para permitir la llamada solo deberá marcar sin colgar " * " dos veces y su clave. Después el equipo cortará y el solicitante sin colgar ya podrá marcar su llamada de Larga Distancia (**una sola**).

6. PROGRAME SU EQUIPO DESDE SU PC CON P.P.P

P. P. P. (Programador Personal de Protectolada)

6.1. INSTALACIÓN DEL EQUIPO A LA PC:

Ver instalación (punto 3 y 4). Posteriormente instale su equipo a la PC, como se muestra a continuación:

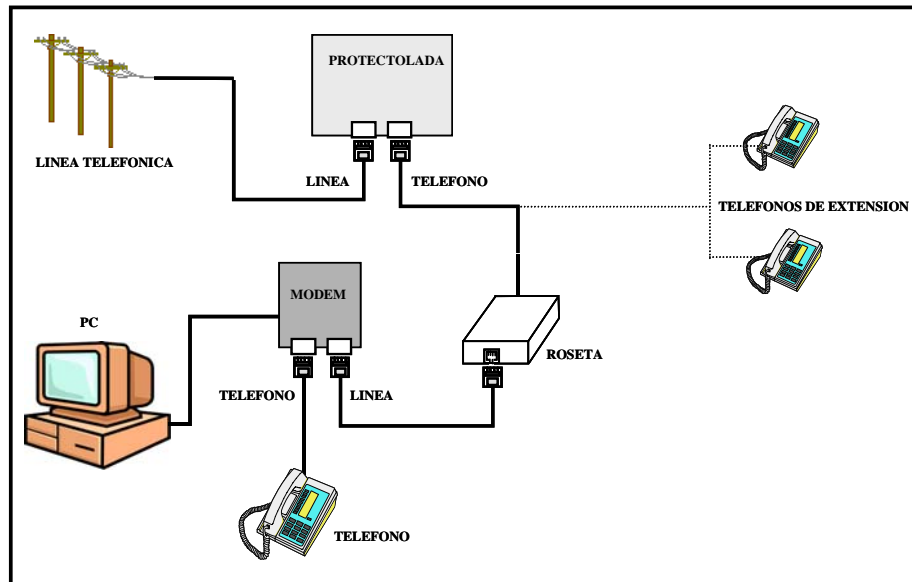

6.2. INSTALACIÓN DEL SOFTWARE EN LA PC:

Desempaque(unzip) el archivo **“PPP.zip”**, y posteriormente ejecute el archivo **Setup.exe** y siga las indicaciones que le va pidiendo la instalación.

Cuando haya finalizado la instalación del software, ejecute el programa **“Cesar”** que se encuentra en el menú de programas.

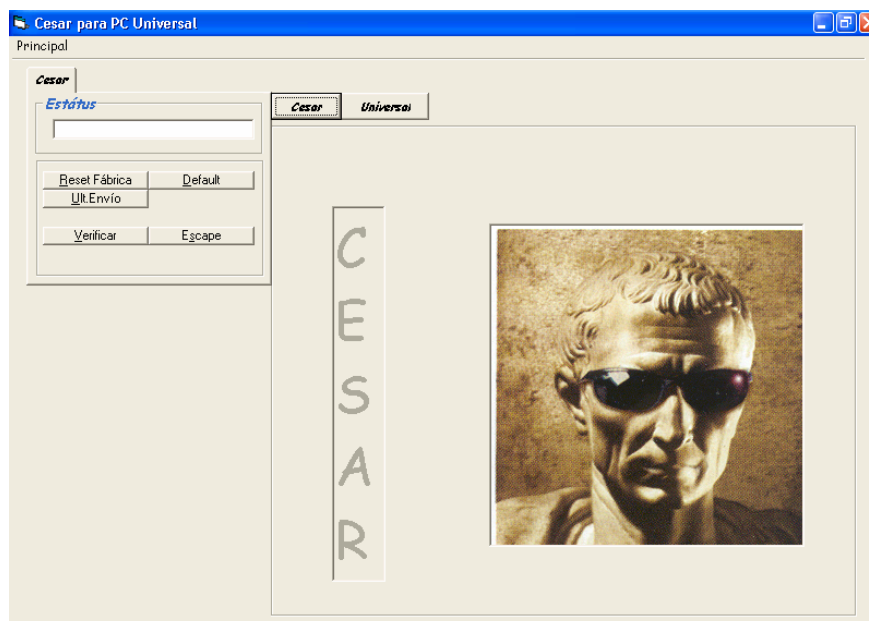

6. programe su equipo desde su pc con p. p. p.

Para entender a detalle como funciona cada parámetro de este software, deberá guiarse por como se programa el equipo en forma manual, esto es con el fin de que conozca la función de cada parámetro, para ello consulte todos los incisos de este instructivo, explicados a detalle con anterioridad.

Para empezar a programar su equipo, solo haga clic en la pestaña **Universal** y le desplegará una pantalla como la siguiente, en la cual vienen todos los parámetros de su equipo, con los valores iniciales de fábrica.

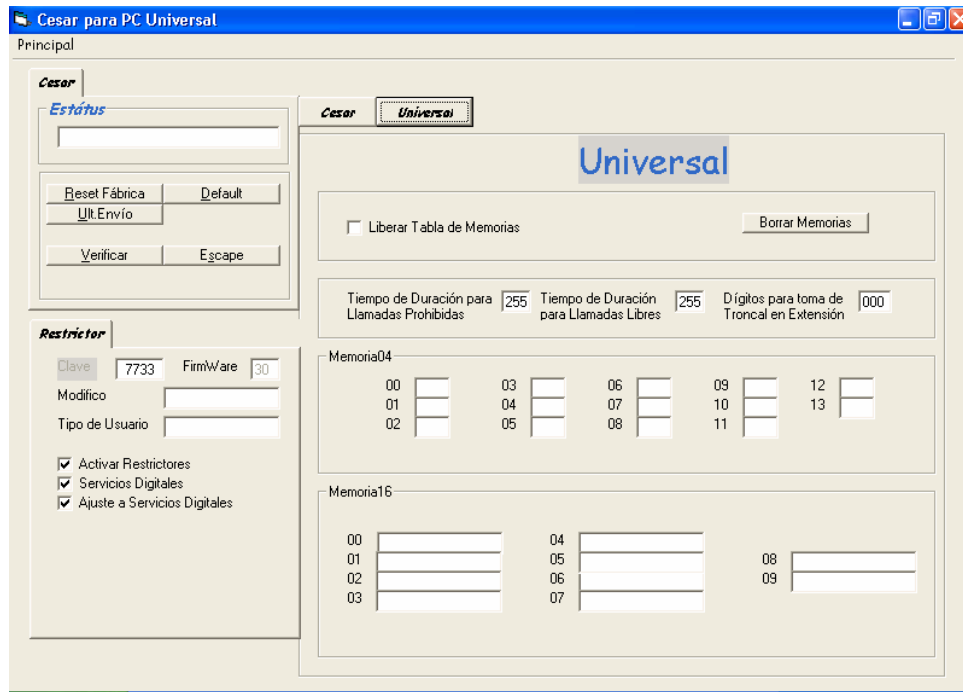

IMPORTANTE: Cada opción de programación que usted elija, deberá enviarla al equipo como se explica mas adelante, es decir, si usted cambia toda la programación de su equipo y solo envía una sola vez, solo enviará dicho cambio en la opción donde haya presionado **Enviar**. Es por ello que cada cambio que realice en el software **P. P. P. (Programador Personal de Protectolada)**, deberá enviarlo uno a uno.

6.3. COMO ENVIAR LA PROGRAMACIÓN DE LA PC AL EQUIPO



Después de haber tecleado ó de haber seleccionado una casilla del software **P. P. P. (Programador Personal de Protectolada)**, deberá enviarla al equipo, esto es, haga clic dos veces cuando sea una caja de texto ó haga clic en el botón *secundario del mouse* cuando sea una casilla de selección. Posteriormente presione clic en **Enviar**.

☐ Una caja de texto, le permitirá introducir caracteres alfanuméricos, mientras una casilla de selección, solo le permitirá habilitarla con una “paloma”, o deshabilitarla dejándola en blanco.

7. TABLA DE PROGRAMACION

PLK VERSIÓN UNIVERSAL

A continuación se muestran los comandos para programar los parámetros del equipo:

Parámetro	Comand o	Clave de fabrica o Personal	Sonido	Nuevo Valor	Sonido	Valor de fabrica
Cambio de clave	#20	7733 o xxxx	B-B	zzzz Nota 1	B-B	7733
Tiempo de duración para llamadas prohibidas	#21	7733 o xxxx	B-B	() () () Nota 2	B-B 	255
Tiempo de duración para llamadas libres	#22	7733 o xxxx	B-B	() () () Nota 2	B-B 	255
Dígitos para toma de troncal en extensión de conmutador	#23	7733 o xxxx	B-B	(A) (B) (C) Nota 3	B-B	Ninguno
RESTRICTOR						
Desactivar Activar restricciones	#24	7733 o xxxx	B-B	0 Desactivados 9 Activados	B B-B	9
Compatibilidad / sin compatibilidad con Servicios Digitales	#25	7733 o xxxx	B-B	0 Compatible (no corta al marcar la clave) 9 Sin Compatibilidad (corta al marcar la clave)	B B-B	9
Ajuste para Servicios Digitales	#26	7733 o xxxx	B-B	0 Desactivado 9 Activado	B B-B	9
Programar la tabla de las memorias	#27	7733 o xxxx	B-B () () Nota 4 B-B	() () ()...() Notas 4, 5, 6, 7	B-B Cuando la memoria se lleno o se cerro mediante el dígito #	-
Liberar / prohibir la tabla de memorias de números telefónicos	#28	7733 o xxxx	B-B	0 De números libres 9 De números prohibidos	B B-B	0
Borrar el contenido de las tablas de 4 y 16 dígitos	#29	7733 o xxxx	B-B	-	-	-

7. TABLA DE PROGRAMACION

Restablecer valores de fábrica de las tablas de 4 y 16 dígitos	#30	7733 o xxxx	B-B	-	-	Ver tabla de fabrica
Reset Remoto para iniciar la programación	**	-	-	-	-	-

Nota 1. – La clave “zzzz” (nueva clave) es de 4 dígitos y no debe de comenzar con “0 (cero)”.

Nota 2. – Siempre se deben de teclear 3 dígitos. El tiempo de corte puede ir desde 001 hasta 254, si se programa a 255 las llamadas quedan sin limite de tiempo.

Nota 3. – Puede programar 1, 2 ó 3 dígitos (A, B y C, como ejemplo) para toma de troncal. Después de marcar cada uno escuchara un Beep. Si cuelga en este punto de programación los dígitos para toma de troncal quedaran borrados y el equipo asume que esta en línea troncal.

IMPORTANTE: No debe de usar las combinaciones para toma de troncal “* *” ó “x * * (siendo x cualquier número)“, ya que se puede confundir con el comando de **Reset Remoto**.

Nota 4.- Si el número de memoria es menor de 9, deberá anteponer ceros. Si cuelga en este punto sin marcar nada o menos de 3 dígitos, la memoria quedará vacía.

Nota 5.- Si cuelga en este punto sin marcar nada o menos de 3 dígitos, la memoria quedará vacía. Cuando menos debe de marcar 3 dígitos, si el numero que va a programar es mas chico, por ejemplo, liberar solo los números que empiecen con 8, llene los dos espacios restantes con “*”, **esto es programe 8****.

Nota 6.- Para terminar de programar la memoria cuelgue después de marcar el numero o marque el símbolo de # y escuche Beep-Beep, que indica que termino de programar la memoria.

Nota 7.- Si la memoria se llena automáticamente escuchara Beep-Beep y el equipo cerrará la programación de esa memoria. Esto sucede cuando se marcaron 4 dígitos para las memorias numeradas del 00 al 13 y al marcar 16 dígitos para las memorias numeradas del 14 al 23.

Las marcaciones que no estén dentro de las especificadas en la tabla, se consideran como el caso contrario al tipo de tabla que esta programado, es decir, si el numero que se esta marcando no esta en la tabla y la tabla es ‘De números permitidos’ el equipo cortará la marcación y viceversa.

Nota: Se aplica *Tiempo de duración para llamadas libres (sin clave) ó prohibidas(con clave)* que se haya programado (**ver 5.11 y 5.12**).

8. CARACTERISTICAS TECNICAS

CARACTERÍSTICAS TÉCNICAS	
VOLTAJE DE OPERACION	3 – 5 Vcc
CONSUMO MÁXIMO DE CORRIENTE	20 mA
PERDIDA DE VOLTAJE EN LA LÍNEA POR INSERCIÓN	5 V
DISIPACIÓN DE POTENCIA	TA= 25 °C - 100 mW
PARA LINEAS DE 24 Y 48 Vcc	

9. TABLAS PARA ANOTAR NÚMEROS TELEFÓNICOS LIBRES / PROHIBIDOS

Utilice estas tablas para anotar sus números telefónicos ó serie de números que programe (ver 5.10.).

TABLA DE 4 DIGITOS				
MEMORIA	DIGITOS			
00				
01				
02				
03				
04				
05				
06				
07				
08				
09				
10				
11				
12				
13				

TABLA DE 16 DIGITOS																
MEMORIA	DIGITOS															
14																
15																
16																
17																
18																
19																
20																
21																
22																
23																

TABLA DE 4 DIGITOS				
MEMORIA	DIGITOS			
00				
01				
02				
03				
04				
05				
06				
07				
08				
09				
10				
11				
12				
13				

TABLA DE 16 DIGITOS																
MEMORIA	DIGITOS															
14																
15																
16																
17																
18																
19																
20																
21																
22																
23																