

INSTRUCTIVO DE INSTALACION Y PROGRAMACION DEL EQUIPO

**RESTRICTOR DE LLAMADAS TELEFÓNICAS
MARCA PROTECTOLADA**

MODELO PLK TIPO HP

FLASH

BLISTER

MAS SEGURO, FACIL Y VERSÁTIL

COMPATIBLE CON:

- SISTEMA DE MARCACIÓN DE LAS NUEVAS CLAVES LADAS
- SERVICIOS DIGITALES TELMEX
- IDENTIFICADOR DE LLAMADAS
- INTERNET

P. P. P.
Programador
Personal
de Protectolada

Ahora
programelo
desde su PC
con (P.P.P.)

Fabricado por:



CLAVES: PLKFC / PLKFS

| | |
|---|----|
| 1. ATENCION | 3 |
| 1.1. DESEMPACANDO SU EQUIPO | 3 |
| 1.2. SERVICIOS AL CLIENTE | 4 |
| 1.3. CARACTERÍSTICAS | 5 |
| 1.4. COMPATIBILIDAD CON SERVICIOS DIGITALES TELMEX | 6 |
| 2. MONTAJE | 7 |
| 3. INSTALACIÓN | 8 |
| 3.1 . INSTALACIÓN DEL FLASH-BLISTER EN LINEAS PRODIGY INFINITUM. | 9 |
| 4. PROGRAMACIÓN | 11 |
| 4.1. CLAVE DE FABRICA Ó PERSONAL | 11 |
| A) CAMBIO DE LA CLAVE DE FABRICA POR PRIMERA VEZ | 11 |
| B) CAMBIO DE LA CLAVE PERSONAL | 12 |
| 4.2. AUTORIZAR LLAMADAS RESTRINGIDAS CON CLAVE DE FÁBRICA Ó CLAVE PERSONAL | 12 |
| A) AUTORIZAR UNA LLAMADA | 12 |
| B) AUTORIZANDO VARIAS LLAMADAS RESTRINGIDAS | 13 |
| C) BORRAR LLAMADAS AUTORIZADAS QUE RESTAN POR REALIZAR | 14 |
| 4.3. REALIZAR LLAMADAS RESTRINGIDAS CON LLAVE MECANICA (SOLO EQUIPOS CON LLAVE) | 15 |
| 4.4. LIBERAR / BLOQUEAR TODAS LAS LLAMADAS LOCALES | 15 |
| 4.5. LIBERAR / BLOQUEAR LLAMADAS LOCALES AL NOVENO DIGITO | 16 |
| 4.6. LIBERAR / BLOQUEAR TODAS LAS LLAMADAS A CELULARES CON PREFIJO (044) | 16 |
| 4.7. LIBERAR / BLOQUEAR TODOS LOS NUMEROS CON CARGO | 17 |
| 4.8. PROGRAMAR LIMITE DE SERVICIO MEDIDO | 18 |
| 4.9. BORRAR CONTADOR DE LLAMADAS DEL SERVICIO MEDIDO | 18 |
| 4.10. TABLA DE MEMORIAS DE NUMEROS PERMITIDOS O LIBRES | 18 |
| A) GRABAR NUMERO LOCAL EN LA TABLA DE MEMORIA | 19 |
| B) GRABAR NUMERO CELULAR EN LA TABLA DE MEMORIA | 19 |
| C) GRABAR NUMERO DE LARGA DISTANCIA EN LA TABLA DE MEMORIA | 20 |
| D) GRABAR NUMERO DE 16 DIGITOS EN LA TABLA DE MEMORIA | 20 |
| E) GRABAR UNA SERIE DE NUMEROS DE LARGA DISTANCIA EN LA TABLA DE MEMORIA (A UNA MISMA CIUDAD) | 20 |
| F) BORRAR UN NUMERO DE LA TABLA DE MEMORIA DE NUMEROS PERMITIDOS O LIBRES | 21 |
| 4.11. PROGRAMAR TIEMPO DE CONVERSACIÓN EN LLAMADAS (BLOQUEADAS) AUTORIZADAS | 21 |
| 4.12 CAMBIAR EL TIEMPO DE APERTURA DE LÍNEA | 23 |
| 4.13 BLOQUEAR *86 DE ACCESO AL BUZON TELMEX | 24 |
| 5. PROGRAME SU EQUIPO DESDE SU PC CON P.P.P. | 25 |
| 5.1. INSTALACIÓN DEL EQUIPO A LA PC | 25 |
| 5.2. INSTALACIÓN DEL SOFTWARE EN LA PC | 25 |
| 5.3. COMO ENVIAR LA PROGRAMACIÓN DE LA PC AL EQUIPO | 27 |
| 6. TABLA DE PROGRAMACIÓN | 27 |

1. Atención

Le recomendamos que antes de realizar la instalación de su equipo lea y entienda las instrucciones siguientes. De esta forma garantizará que su equipo funcione en forma adecuada y le brinde servicio durante muchos años.

1.1. DESEMPACANDO SU EQUIPO

Al desempacar su equipo **PLK FLASH**, encontrará lo siguiente (ver fig.1):

- A) Un equipo **PLK FLASH** en presentación Home Pack.
- B) Un instructivo de instalación y programación.
- C) Un juego de pijas y taquetes para empotrar.
- D) Un juego de llaves (*solo equipos con llave*).
- E) Una esponja con adhesivo para fijar el equipo.

FIG. 1

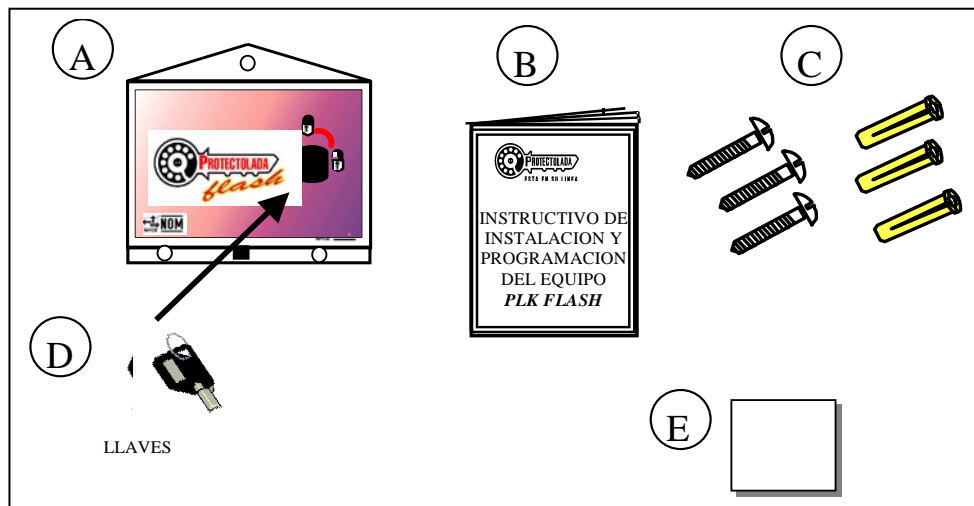

1.2. SERVICIOS AL CLIENTE

PROTECTOLADA, desea ofrecerle el mejor servicio en toda la República sin costo. Nuestro objetivo es proporcionarle una asistencia profesional para la programación de su equipo, donde quiera que éste. Es por ello que le ofrecemos dos opciones de servicio para ayudarle a obtener el máximo provecho de su equipo.

CENTRO DE ENLACE Y SERVICIO DE ATENCIÓN REMOTA (CESAR)

El equipo cuenta con una característica en cuanto a servicio y apoyo técnico se refiere, **PROGRAMACIÓN Y ATENCIÓN REMOTA CON APOYO ADICIONAL MEDIANTE EL SISTEMA C.E.S.A.R.** Llame a los teléfonos **55- 41- 24-16, 91-71-83-01** ó del interior de la República sin costo al **01-800-70-253-00 Y 01 800 SUXEL**, de lunes a viernes de 9:00 a 14:00 hrs. y de 15:00 a 18:00 hrs., y sábados de 8:00 a 13:00 hrs. Y una persona capacitada le programará su equipo de acuerdo a sus necesidades, desde nuestro centro de enlace, es decir, vía remota, o le resolverá sus dudas.

PROGRAME SU EQUIPO DESDE SU PC con P.P.P. (Programador Personal de Protectolada)

PROTECTOLADA, pensando en los avances de la tecnología y el mejor servicio para usted, ahora cuenta con **P.P.P. (Programador Personal de Protectolada)**, el cual consiste en que usted programe su equipo desde su PC.

Solo requiere:

- PC
- Un MODEM, ya sea interno ó externo
- Sistema Windows 95 / 98 / Me / 2000 / NT / Xp

Visite nuestra pagina en Internet <http://www.suxel.com.mx> y obtenga sin costo el software "PPP.zip".

Soporte: Escriba a nuestro correo electrónico asanchez@suxel.com.mx

Para mayor información de cómo se instala y funciona el software, consulte el punto (5) de este instructivo.

1.3. CARACTERÍSTICAS

El equipo “**PLK FLASH**” tiene las siguientes características de operación y tecnología avanzada:

- Autorización de llamadas restringidas (hasta 9)
- Conteo de llamadas es por tiempo y bloqueo de las mismas por limite de servicio medido el cual es programable.
- Compatibilidad del 100% con los servicios digitales de Telmex, (los servicios digitales no aplica en líneas troncal de conmutador, ver detalles de operación).
- Compatibilidad con cualquier tipo de servicio de Internet.
- Control de llamadas restringidas por tiempo de conversación.
- Cuenta con una clave de 5 dígitos, para mayor seguridad en el control de llamadas.
- Cuenta con 10 memorias para números permitidos o libres, de hasta 16 dígitos cada una.
- Solo opera en líneas directas.
- No opera en troncales ni extensiones de conmutador.

CARACTERISTICAS FUNCIONALES

El equipo opera del siguiente modo:

1.- Existen dos modos de bloquear las llamadas:

- a) Por servicio medido:** El equipo tiene la característica de contar llamadas y almacenarlas en su memoria. Cuando este contador llega a un valor preestablecido por el usuario (limite del servicio medido) bloquea cualquier llamada excepto números de emergencia (05x, 06x, 07x, 08x). **El equipo avisa con un Beep, cuando faltan 10 llamadas o menos para llegar al limite del servicio medido y cuando ha llegado al limite o es mayor el número de llamadas programadas con limite de servicio medido, se anuncia con Beep-Beep, todo esto en el momento en que el usuario descuelga el teléfono.**
- b) Por bloqueo programado:** Cualquier llamada que se encuentre restringida por programación (servicios con cargo 01x, 00x, 02x, 03x, 040, 044, 090 y/o locales) es evitada por el equipo.

2.- **Conteo de llamadas:** *El sistema de conteo de llamadas es por tiempo, veinticinco segundos después de marcar el último dígito del número deseado, el equipo cuenta la llamada. Este conteo se almacena en su memoria y se puede borrar mediante programación si se desea.*

- 3.- **Servicio medido:** Tanto las llamadas locales como las de los servicios con cargo cuentan dentro del servicio medido que se paga en el recibo telefónico, es por eso que el equipo cuenta las llamadas realizadas por igual y las almacena en su memoria. El límite de este contador es programable desde 000 hasta 998 (999 significa "sin restricción de servicio medido"). Una vez que el contador llega al límite programado se activa el bloqueo por servicio medido, el cual no permite ningún tipo de llamada excepto que se autoricen mediante la clave de seguridad, o las que estén en la tabla de memorias permitidas del equipo o los números de emergencia.
- 4.- **Una clave de seguridad:** De 5 dígitos programable a criterio del usuario y se utiliza tanto para acceso a la programación como para autorizar llamadas restringidas. **Mediante esta clave es posible autorizar desde 1 hasta 9 llamadas, esta autorización se almacena en memoria y solo descuenta llamadas autorizadas de la misma cuando verdaderamente el número marcado está bloqueado, ya sea por programación o por límite del servicio medido.**

1.4. COMPATIBILIDAD CON SERVICIOS DIGITALES TELMEX

Debido a que TELMEX ha introducido nuevos servicios en sus centrales digitales como: "Sígueme", "llamada en espera", "tres a la vez", "buzón de voz" e "identificador de llamadas", así como "servicios de Internet". Protectolada, ha preparado todos sus equipos de control de llamadas compatibles con dichos servicios.

Una problemática con los servicios digitales TELMEX es la protección de una línea con servicio de llamada en espera, a través de un solo equipo Protectolada, esto significa que al contratar algunos servicios digitales de TELMEX se tiene la facilidad de conmutar entre una u otra línea a fin de invitar por ejemplo a otra persona a una conferencia tripartita (tres a la vez) o tener una llamada en espera, ahora todos los equipos bloqueadores Protectolada cuentan con una tecnología para el control de estos sistemas doble línea o multilíneas esto es bloquea todas las llamadas programadas en el equipo en cualquiera de las 2 líneas.

- En caso de algún problema con el enlace a Internet, se recomienda adquirir equipos con llave mecánica.

2. Montaje

Decida los puntos de montaje usando como plantilla el propio equipo colocándolo directamente sobre el muro o de preferencia sobre una tabla de madera especial para tal efecto. Haga los barrenos con un taladro y una broca de 1/4" para concreto, inserte los taquetes. Fije el equipo con los tornillos que se proporcionaron.

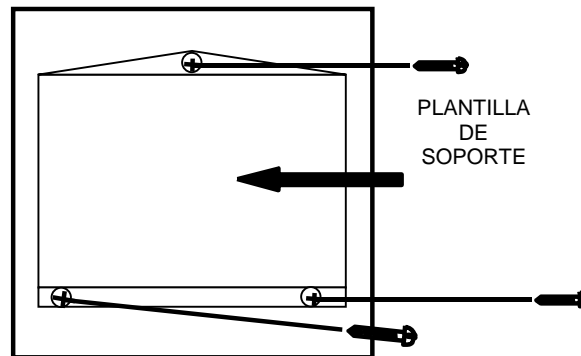
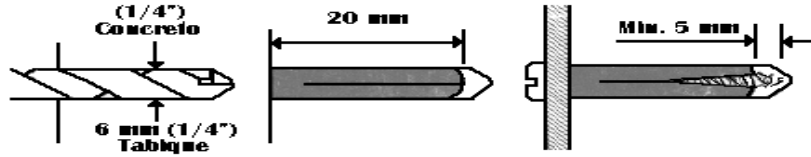

3. Instalación.

El equipo se conecta a la línea telefónica y su teléfono, como se muestra en la FIG1, así como la instalación de varias extensiones FIG2 protegidas por el equipo.

FIG. 1

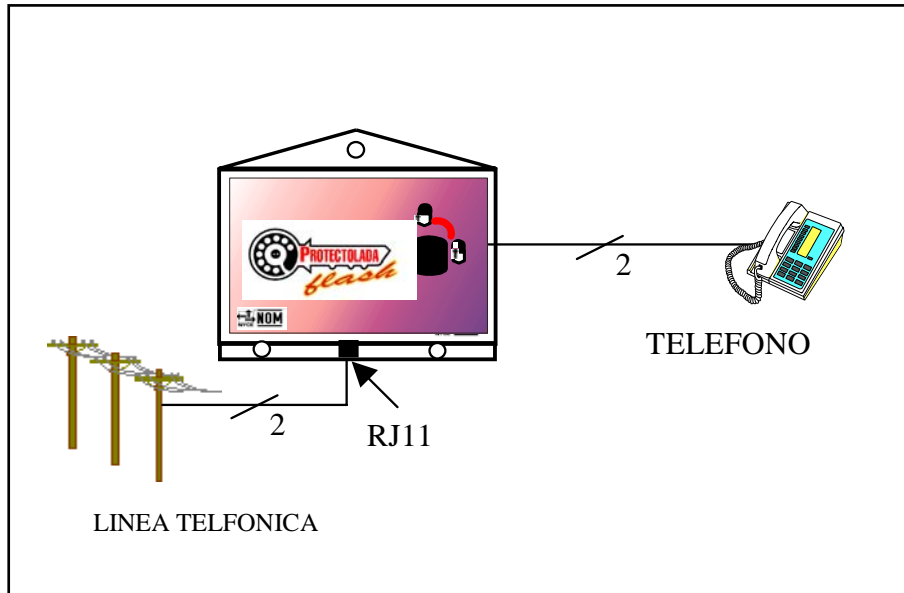
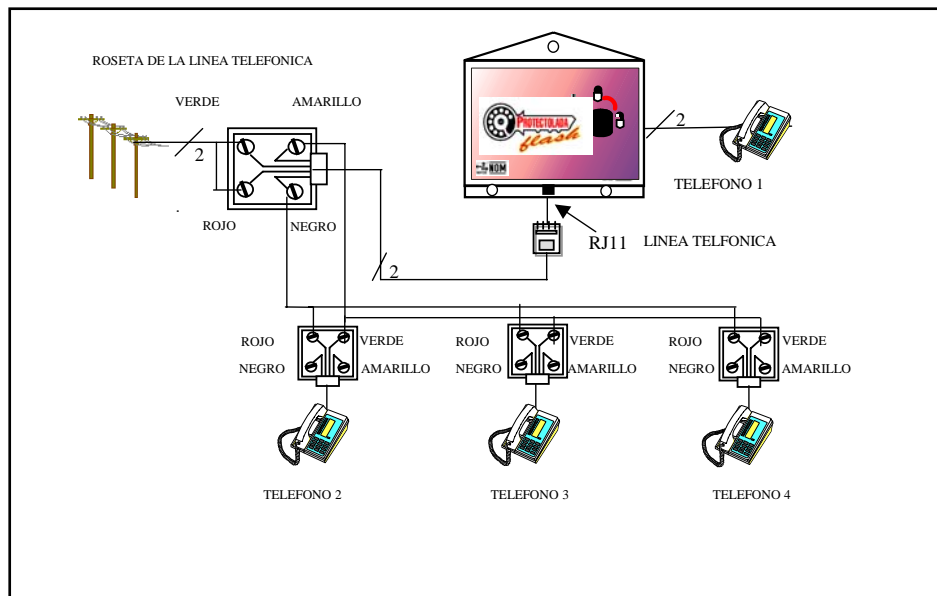

FIG. 2



3.1 . INSTALACIÓN DEL FLASH-BLISTER EN LINEAS PRODIGY INFINITUM.

A continuación, se muestran tres configuraciones de instalación de su equipo de comunicación a Internet, utilizando líneas Prodigy INFINITUM. En los tres casos, el equipo Protectolada PLK-FLASH BLISTER debe instalarse a la entrada de la acometida de las líneas telefónicas.

Nota Importante. Debido a que en el sistema Prodigy INFINITUM el enlace del MODEM con el servidor de Internet es permanente, existe en la línea una señal portadora de datos que interfiere con la señal DTMF enviada desde nuestro centro de enlace para la programación de los equipos, por tal motivo es necesario apagar el MODEM de su sistema INFINITUM cuando se desee programar los equipos PLK-FLASH BLISTER.

1) CON MODEM EXTERNO

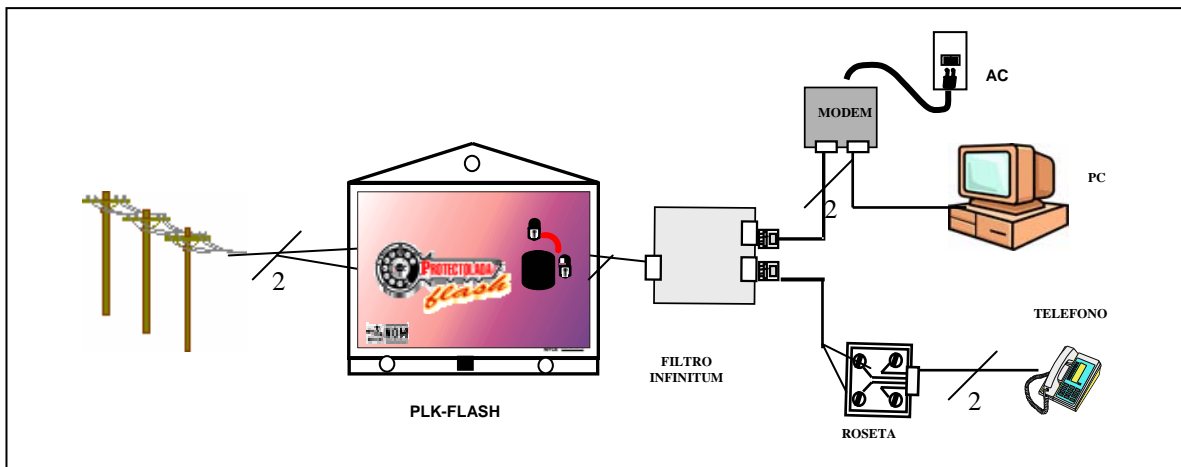

2) CON MODEM INTERNO EN SU PC

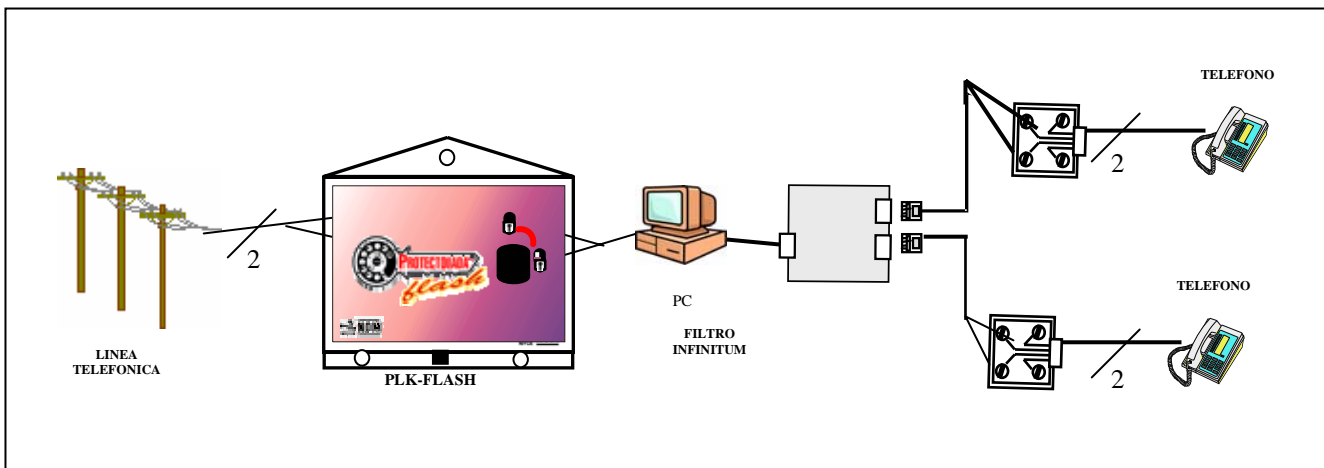

3) CON MODEM EXTERNO

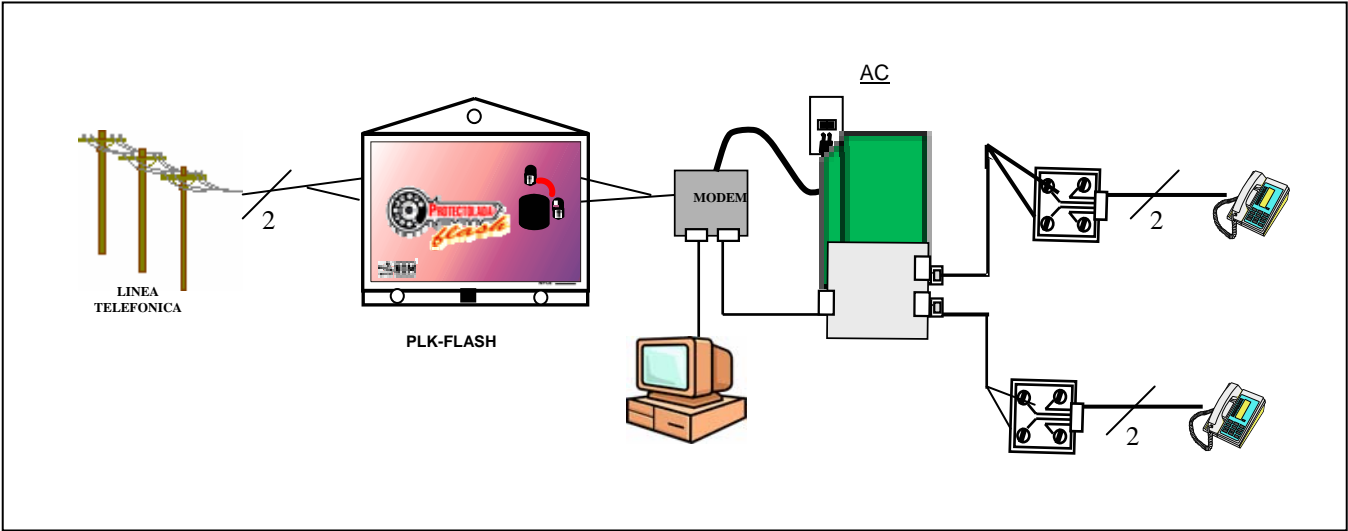

4. Programación

4.1. CLAVE DE ACCESO Ó PERSONAL

El equipo cuenta con una Clave de fábrica (inicial) para poder realizar sus llamadas de Larga Distancia, a celular o restringidas, esta Clave es de 5 dígitos programada de fábrica como:

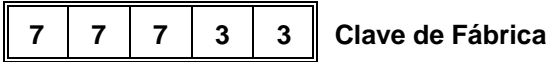

Esta Clave le permitirá:

- Realizar Llamadas de Larga Distancia, a celular o restringidas.
- Cambiar la **Clave de Fábrica** por una **Clave Personal**.
- Programar todos los parámetros de su equipo.

Recomendable: Una vez instalado su equipo **Protectolada**, cambie la **Clave de Fábrica** ya que la clave es la misma para todos los equipos y se corre el riesgo de que personas que la conozcan realicen llamadas no autorizadas.

Es importante: Antes de cambiar la **Clave de Fábrica** anote los dígitos de su **Clave Personal**, ya que si se le olvida no podrá tener acceso a llamadas de Larga Distancia (a menos que llame a su distribuidor autorizado para que le programe otra), ya que la nueva clave invalida a la **Clave de Fábrica**.

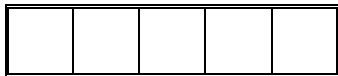

Si usted desea utilice el cuadro para anotar su nueva clave personal.

IMPORTANTE: Al estar programando su equipo la compañía telefónica le puede enviar algún mensaje indicándole que tal número no existe ó bien enviarle tono de ocupado; debe hacer caso omiso de tales indicaciones ya que el equipo seguirá atendiendo la programación aunque haya voz o tono en la línea.



NOTA: Para todos los ejemplos de programación se usará "XXXXX", para indicar su clave personal.

A) CAMBIO DE LA CLAVE DE FABRICA POR PRIMERA VEZ COMANDO

- 1.- Descolgar el teléfono.
- 2.- Al escuchar tono de invitación marque el comando "**# 1**" y a continuación la clave de fábrica **7 7 7 3 3**, espere a escuchar el sonido de aceptación de la clave **Beep-Beep**.
- 3.- A continuación marque la nueva clave (*para este ejemplo usaremos 58815*)
- 4.- Espere a escuchar **Beep-Beep**, que indica que la clave fue aceptada.
- 5.- Al terminar cuelgue.

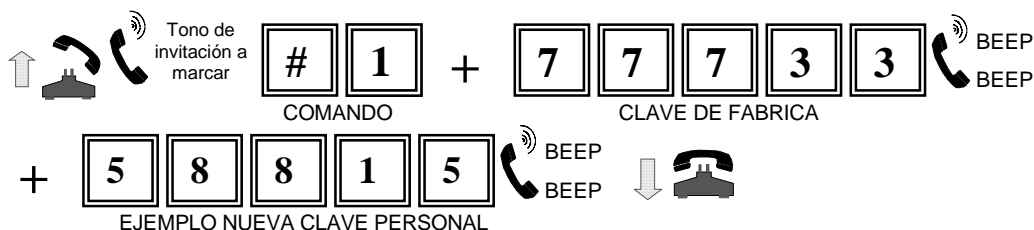

B) CAMBIO DE CLAVE PERSONAL COMANDO # 1

Para este ejemplo usaremos la clave personal que programo en el inciso anterior (58815).

- 1.- Descolgar el teléfono.
- 2.- Al escuchar tono de invitación marque el comando “# 1” y a continuación su clave personal **5 8 8 1 5**, espere a escuchar el sonido de aceptación de la clave **Beep-Beep**.
- 3.- A continuación marque la nueva clave (*para este ejemplo usaremos 11325*) y espere a escuchar **Beep-Beep**, que indica que la clave fue aceptada.
- 4.- Al terminar cuelgue.

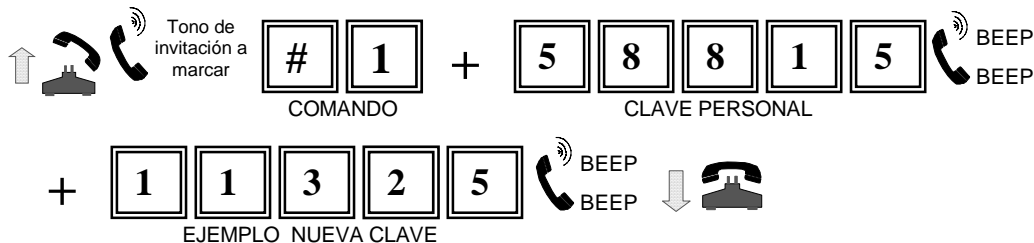

Recuerde: Que para todos los ejemplos de programación se usará “XXXXX”, para indicar su clave personal.

4.2. AUTORIZAR LLAMADAS RESTRINGIDAS CON CLAVE DE FÁBRICA O CLAVE PERSONAL

NOTA: LOS NUMEROS DE EMERGENCIA

| | | | |
|-----|-----|-----|-----|
| 05X | 06X | 07X | 08X |
|-----|-----|-----|-----|

 NO ESTARAN RESTRINGIDOS

A) AUTORIZAR UNA LLAMADA

- 1.- Descuelgue el teléfono.
- 2.- Al escuchar tono de invitación, marque la clave de fábrica o su clave personal **77733/ XXXXX**. Enseguida escuchará un **Beep** el cual indica que fue aceptada la clave.
- 3.- Enseguida marque “**1**” cuando se quiera hacer únicamente una llamada, escuchara el sonido **Beep** de aceptación del dígito. Este “**1**” puede omitirse y de cualquier manera tiene autorizada una llamada después de marcar la clave.
- 4.- Si usted quiere hacer la llamada en forma inmediata **cuelgue y descuelgue**, pero recuerde que en esta modalidad usted tiene autorizada **una llamada** y la puede realizar cuando lo requiera, pudiendo realizar las llamadas locales que usted requiera, y hacer la llamada ya autorizada de larga distancia, celular o restringidas sin volver a marcar la clave nuevamente, con tan solo, esperar tono de invitación y marcar el número telefónico libremente.
- 5.- Al terminar de realizar su llamada cuelgue.

Por ejemplo: si desea llamar a la ciudad de Acapulco, 01 (lada nacional), 744 (clave de Acapulco), 2503634 (número telefónico).

4. PROGRAMACION

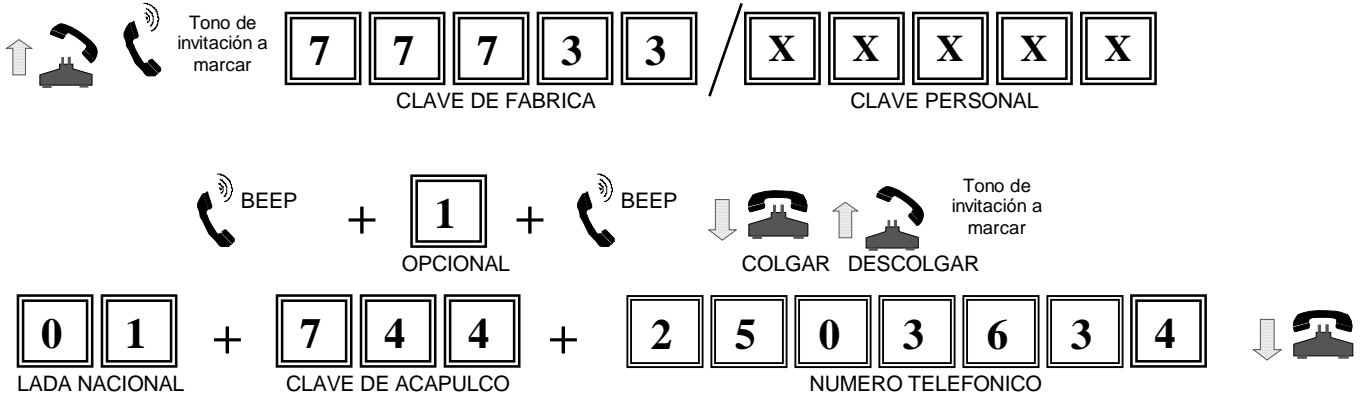

Nota: En este ejemplo al terminar la comunicación a Acapulco y colgar el teléfono el equipo regresa a su condición de operación normal.

Precaución: Si por algún motivo no realiza la llamada liberada, el equipo tendrá una llamada autorizada y esta se borrará hasta que realice la llamada ó la borre.

Nota: Al activar esta opción se aplica “la restricción por tiempo de conversación” (por el tiempo que se haya programado), después de marcar la clave de fábrica o personal.

B) AUTORIZANDO VARIAS LLAMADAS RESTRINGIDAS

- 1.- Descuelgue el teléfono.
- 2.- Al escuchar tono de invitación, marque a la clave de fábrica o su clave personal **77733/XXXXX**.
- 3.- Espere a escuchar el sonido de aceptación de comando **Beep** y enseguida marque el número de llamadas autorizadas (**1 hasta 9**), enseguida escuchará un **Beep**, **cuelgue y descuelgue**, espere tono de invitación a marcar y ahora podrá realizar las llamadas que haya autorizado y podrá marcar el número telefónico libremente.
- 4.- En este ejemplo autorizaremos 5 llamadas (sin necesidad de que usted marque su clave personal o de fábrica en cada una de las ocasiones).
- 5.- Después que el equipo acepta el dígito y envía este sonido **Beep** distintivo, deberá de **colgar y descollar**, espere tono de invitación a marcar y marque el número telefónico libremente.
- 6.- Al terminar de realizar sus llamadas autorizadas cuelgue.

Ejemplo: Si desea realizar 5 llamadas a diferentes ciudades, celulares o restringidas, iniciando por Cancún 01 (lada nacional), 998 (clave de Cancún) 8377266 (número telefónico).

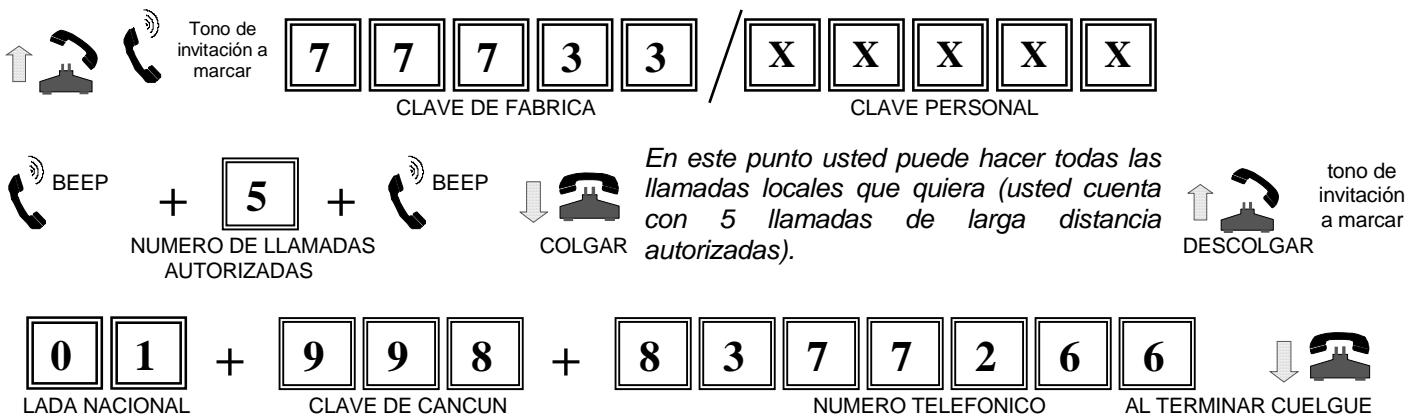

 **Nota:** al activar esta opción se aplica “el bloqueo por tiempo permitido” (por el tiempo que se haya programado), después de marcar la clave de fábrica o personal.

Nota: Si realiza una llamada permitida o libre no afectará el total de las llamadas autorizadas que se programaron, pero una vez realizada la primer llamada autorizada, las 5 llamadas que tenia autorizadas se reducen a 4 y así sucesivamente hasta agotar sus 5 llamadas programadas, al terminar su última llamada y colgar el teléfono, el equipo regresa automáticamente a su condición de operación normal, impidiendo realizar las llamadas que se encuentren restringidas. Si se deseara realizar otra llamada de larga distancia concluidas las 5 llamadas autorizadas deberá seguir los pasos del ejemplo (b).

IMPORTANTE PARA SERVICIOS DIGITALES: Si recibió una llamada o se realizo una llamada y desea hacer una llamada no permitida por la segunda línea (*línea virtual*), debe de marcar “* *” + la clave de fábrica ó clave personal y espere a que el equipo le envíe un Beep de aceptación de la clave, a continuación marque la tecla “Flash” ó “R” de su teléfono y escuchará tono de invitación de línea entrecortado que significa que ha dejado retenida la primera llamada; después marque el número al que desea comunicarse.
Para contestar una segunda llamada entrante u operar el servicio de tres a la vez, no se requiere ningún procedimiento especial.

C) BORRAR LLAMADAS AUTORIZADAS QUE RESTAN POR REALIZAR.

Si en el ejemplo anterior usted hubiera realizado únicamente la llamada de larga distancia a Cancún y ya no deseará realizar las 4 llamadas que quedan autorizadas en su equipo, puede borrar estas 4 llamadas y volver a dejar su equipo operando (bloqueando) mediante el siguiente procedimiento.

- 1.- Descuelgue el teléfono.
- 2.- Al escuchar tono de invitación, marque la clave de fábrica o su clave personal **77733/ XXXXX**, espere a escuchar el sonido de aceptación de clave **Beep**.
- 3.- Marque el número “0” (cero) borrando las 4 llamadas que usted tenia acreditadas, el equipo indica con **Beep**.
- 4.- Cuelgue y el Protectolada “**PLK FLASH**” estará listo para bloquear las llamadas no autorizadas.



4.3. REALIZAR LLAMADAS RESTRINGIDAS CON LLAVE MECANICA (solo equipos con llave)

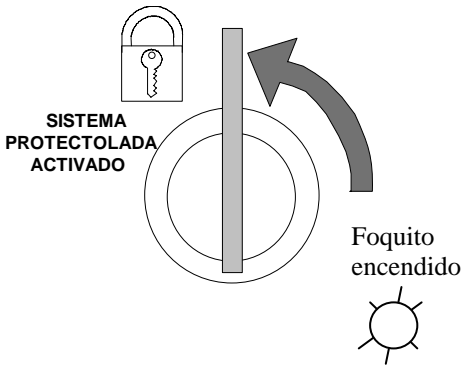

**PROTECTOLADA ACTIVADO
(LINEA PROTEGIDA)**

Cuando la llave se encuentre en la posición vertical como lo indica la figura (candado cerrado), usted podrá recibir llamadas y su equipo estará listo para proteger su línea telefónica, el foquito en el frente del equipo enciende al descolgar la línea.

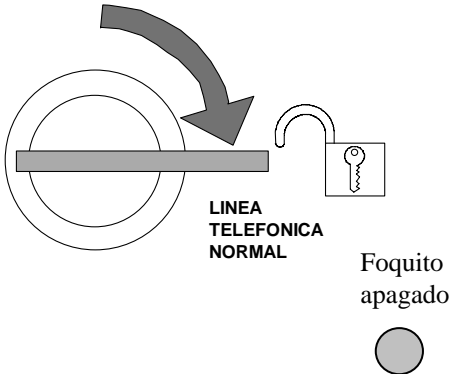

**PROTECTOLADA DESACTIVADO
(LINEA NORMAL)**

Cuando la llave se encuentre en la posición horizontal como lo indica la figura (candado abierto), la línea del usuario se comportará de forma normal y la línea telefónica no se encontrará protegida. El foquito en el frente del equipo no encenderá (estará apagado), al descolgar el teléfono.

4.4. LIBERAR / BLOQUEAR TODAS LAS LLAMADAS LOCALES COMANDO # 2

- 1.- Descuelgue el teléfono.
- 2.- Al escuchar tono de invitación, marque **# 2** y a continuación la clave de fábrica o su clave personal **77733/XXXXX**, espere a escuchar el sonido de aceptación de comando **Beep-Beep**.
- 3.- Enseguida marque: **(0)** "libera ", escuchara **Beep**.
 ó
(9) "bloquea", escuchara **Beep-Beep**
- 4.- Al terminar cuelgue.

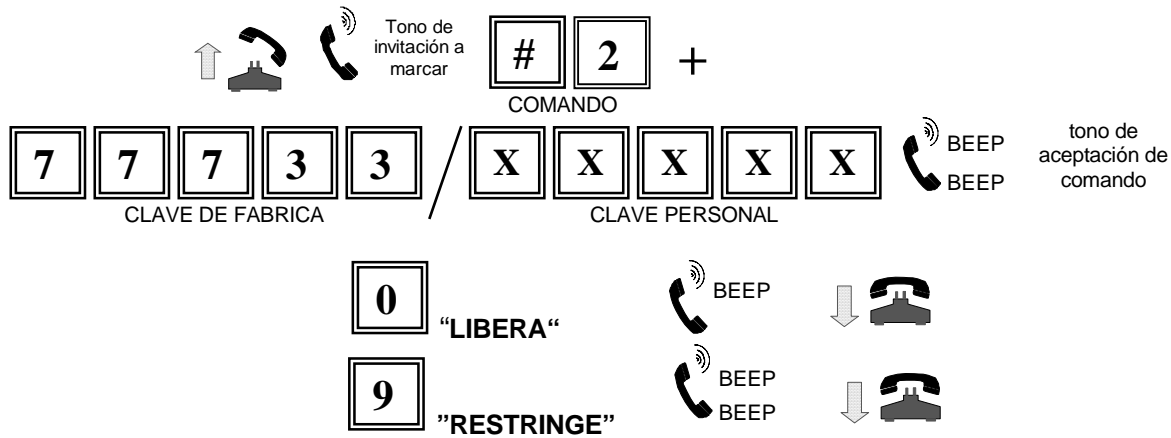

Este parámetro de fábrica viene programado como **Libera "0"**.

Nota: Al bloquear (9) en esta opción se aplica “la restricción por tiempo de conversación” (por el tiempo que se haya programado), después de marcar la clave de fábrica o personal.

4.5. LIBERAR / BLOQUEAR LLAMADAS LOCALES AL NOVENO DIGITO MARCADO.

COMANDO # 3

- 1.- Descuelgue el teléfono.
- 2.- Al escuchar tono de invitación, marque **# 3** y a continuación la clave de fábrica o su clave personal **77733/XXXXX**, espere a escuchar el sonido de aceptación de comando **Beep-Beep**.
- 3.- Enseguida marque: **(0)** “libera “, escuchara **Beep**.
 ó
(9) “bloquea”, escuchara **Beep-Beep**
- 4.- Al terminar cuelgue.

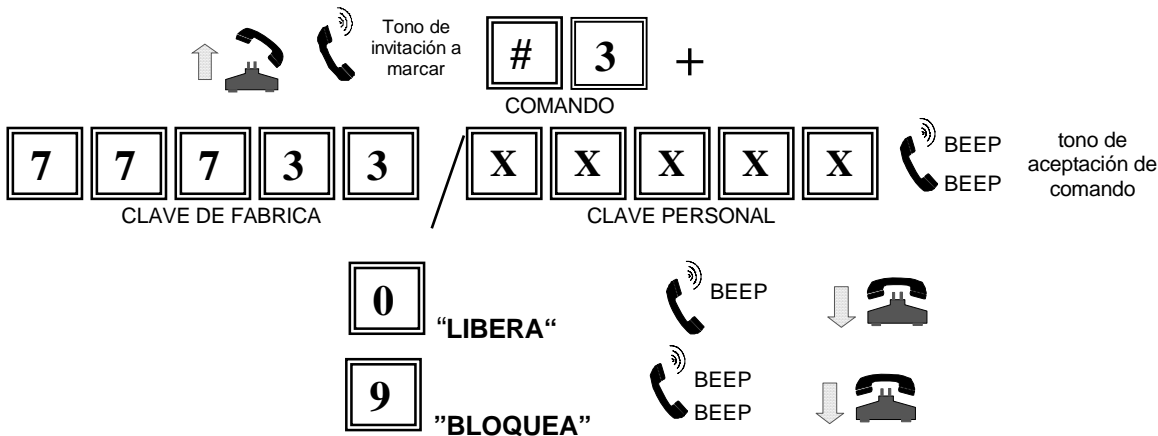

Este parámetro de fábrica viene programado como **Libera “0”**.

Nota: Al bloquear(9) en esta opción se aplica “la restricción por tiempo de conversación” (por el tiempo que se haya programado), después de marcar la clave de fábrica o personal.

4.6. LIBERAR / BLOQUEAR TODAS LAS LLAMADAS A CELULARES CON PREFIJO 044

COMANDO # 4

- 1.- Descuelgue el teléfono.
- 2.- Al escuchar tono de invitación, marque **# 4** y a continuación la clave de fábrica o su clave personal, **77733/XXXXX**, espere a escuchar el sonido de aceptación de comando **Beep-Beep**.
- 3.- Enseguida marque: **(0)** “libera “, escuchara **Beep**.
 ó
(9) “bloquea”, escuchara **Beep-Beep**
- 4.- Al terminar cuelgue.

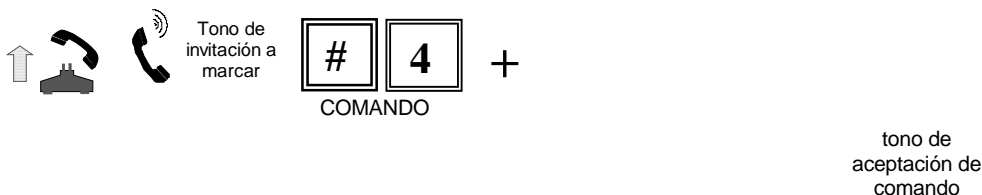

4. PROGRAMACION

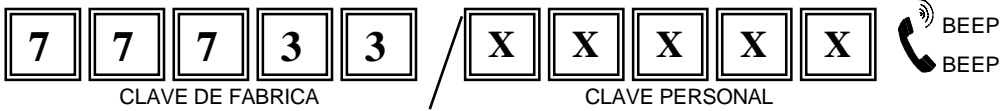

Este parámetro de fábrica viene programado como **Bloqueado "9"**.

Nota: Al Restringir(9) esta opción se aplica "la restricción por tiempo de conversación" (por el tiempo que se haya programado), después de marcar la clave de fábrica o personal.

4.7. LIBERAR / BLOQUEAR TODOS LOS NUMEROS CON CARGO. COMANDO # 5

(Números que inician con 01X, 00X, 02X, 03X, 04X, 044, 09X)

- 1.- Descuelgue el teléfono.
- 2.- Al escuchar tono de invitación, marque **# 5** y a continuación la clave de fábrica o su clave personal **77733/XXXXX**, espere a escuchar el sonido de aceptación de comando **Beep-Beep**.
- 3.- Enseguida marque: **(0)** "libera", escuchara **Beep**.

ó
(9) "bloquea", escuchara **Beep-Beep**

4.- Al terminar cuelgue.

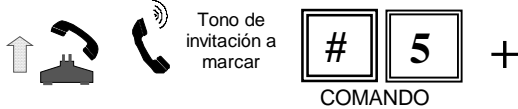

Este parámetro de fábrica viene programado como **Restringido "9"**.

Nota: Al Bloquear(9) esta opción se aplica "la restricción por tiempo de conversación" (por el tiempo que se haya programado), después de marcar la clave de fábrica o personal.



4.8. PROGRAMAR LIMITE DEL SERVICIO MEDIDO. COMANDO

De fábrica el equipo viene programado sin limite de servicio medido (parámetro 999) no bloquea por servicio medido.

- 1.- Descuelgue el teléfono.
- 2.- Al escuchar tono de invitación, marque **#6** y a continuación la clave de fábrica o su clave personal **77733/XXXXX**, espere a escuchar el sonido de aceptación de comando **Beep-Beep**.
- 3.- Marque los dígitos correspondientes al limite de llamadas de servicio medido que desee controlar.
- 4.- Espere a escuchar **Beep-Beep** y cuelgue.
- 5.- Note que al marcar estos dígitos únicamente podrá realizar las llamadas programadas, (en este ejemplo hasta 99) y después se activara el bloqueo por servicio medido.

Nota .- Se deben marcar siempre tres dígitos por ejemplo, 001, 015, 123 y hasta 998 para bloquear llamadas por servicio medido o 999 (*programado de fabrica*) si desea desactivar el bloqueo por servicio medido.

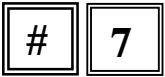
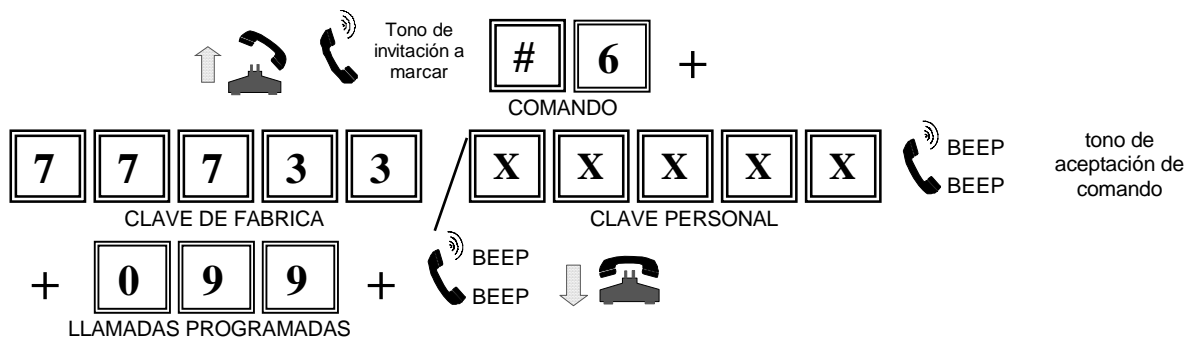

4.9. BORRAR CONTADOR DE LLAMADAS DEL SERVICIO MEDIDO COMANDO

- 1.- Descuelgue el teléfono.
- 2.- Al escuchar tono de invitación, marque **#7** y a continuación la clave de fábrica o su clave personal **77733/XXXXX**, espere a escuchar el sonido de aceptación de comando **Beep-Beep** y cuelgue.

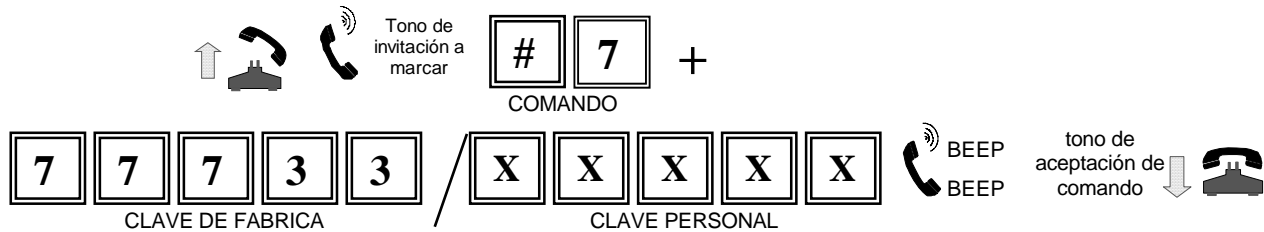

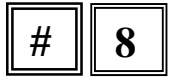

4.10. TABLA DE MEMORIAS DE NUMEROS PERMITIDOS O LIBRES COMANDO

A) GRABAR NUMERO LOCAL EN LA TABLA DE MEMORIAS

- 1.- Descuelgue el teléfono.
- 2.- Al escuchar tono de invitación, marque **# 8** y a continuación la clave de fábrica o su clave personal **77733/XXXXX**, espere a escuchar el sonido de aceptación de comando **Beep-Beep**.
- 3.- Marque el número de memoria que va a programar de 0-9 únicamente, en este caso por ejemplo 0 para la memoria número 0 (la primera de la tabla).
- 4.- Marque el número telefónico local que desea dejar libre por ejemplo el número telefónico local 55383181 y cuelgue (ver tabla de ejemplos de números telefónicos permitidos y tabla de programación).

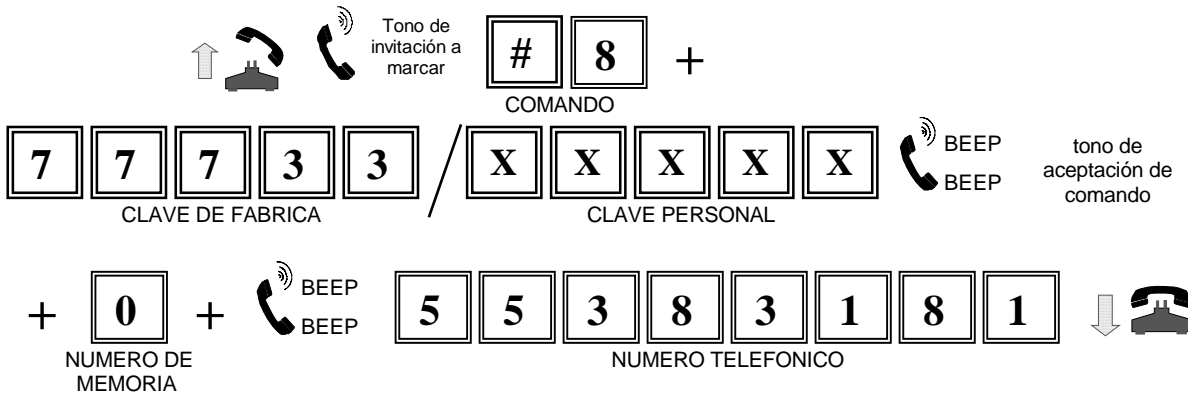

B) GRABAR NUMERO CELULAR EN LA TABLA DE MEMORIA

- 1.- Descuelgue el teléfono.
- 2.- Al escuchar tono de invitación, marque **# 8** y a continuación la clave de fábrica o su clave personal **77733/XXXXX**, espere a escuchar el sonido de aceptación de comando **Beep-Beep**.
- 3.- Marque el número de memoria que va a programar de 0-9 únicamente, en este caso por ejemplo 1 para la memoria número 1.
- 4.- Marque el número telefónico de celular que desea dejar libre por ejemplo 044 55 23831821 y cuelgue (ver tabla de ejemplos de números telefónicos permitidos o libres y tabla de programación).

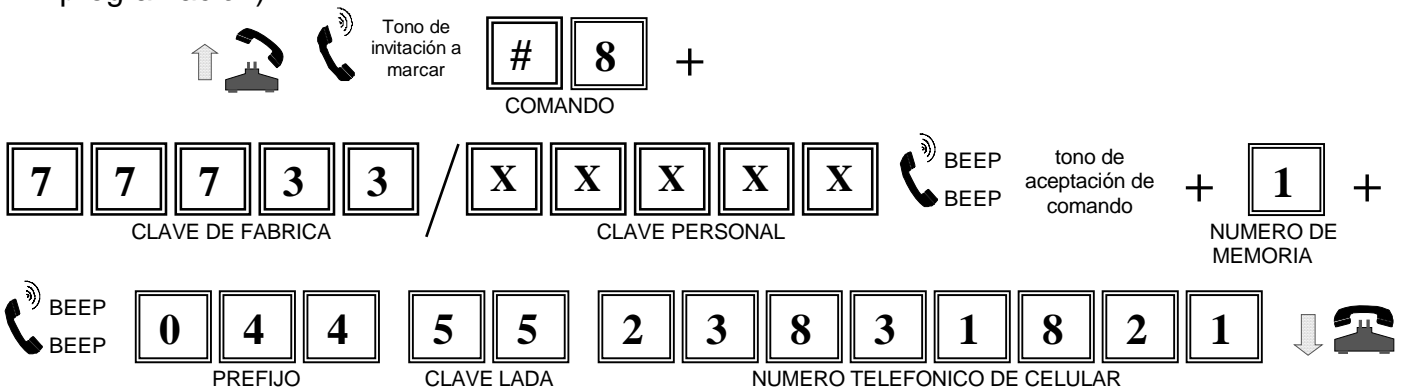

C) GRABAR NUMERO DE LARGA DISTANCIA EN LA TABLA DE MEMORIA

- 1.- Descuelgue el teléfono.
- 2.- Al escuchar tono de invitación, marque **# 8** y a continuación la clave de fábrica o su clave personal **77733/XXXXX**, espere a escuchar el sonido de aceptación de comando **Beep-Beep**.
- 3.- Marque el número de memoria que va a programar de 0-9 únicamente, en este caso por ejemplo 2 para la memoria número 2.
- 4.- Marque el número telefónico de larga distancia que desea liberar por ejemplo (lada) 001, (código de área) 213, (número telefónico) 5678636 y cuelgue.

Ejemplo: Liberar un número a Los Angeles U.S.A. (ver tabla de ejemplos de números telefónicos permitidos o libres y tabla de programación).

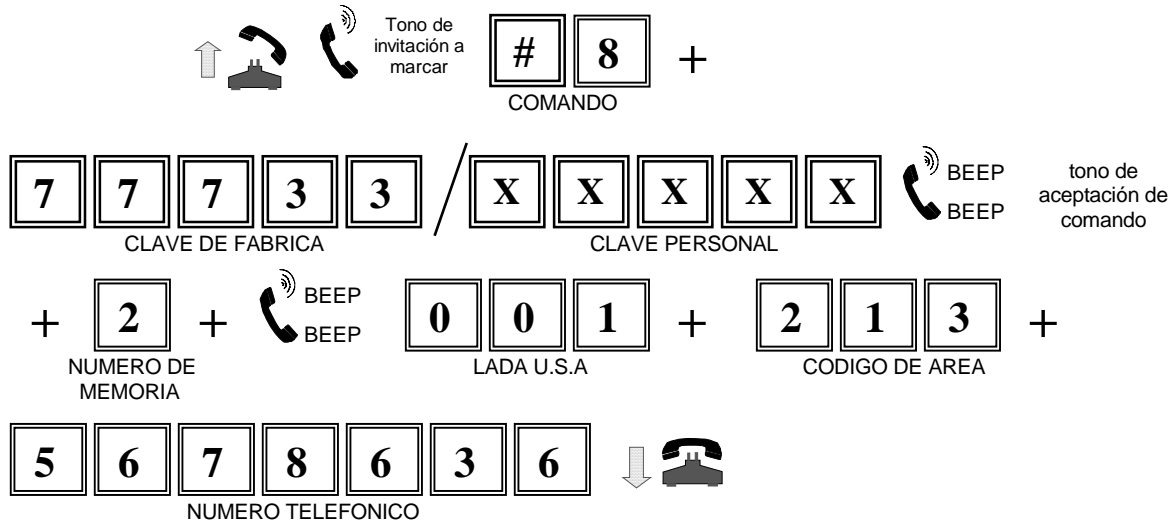

D) GRABAR NUMERO DE 16 DIGITOS EN LA TABLA DE MEMORIA

- 1.- Descuelgue el teléfono.
- 2.- Al escuchar tono de invitación, marque **# 8** y a continuación la clave de fábrica o su clave personal, **77733/XXXXX**, espere a escuchar el sonido de aceptación de comando **Beep-Beep**.
- 3.- Marque el número de memoria que va a programar de 0-9 únicamente, en este caso por ejemplo 3 para la memoria número 3.
- 4.- Marque el número telefónico de larga distancia que desea liberar y cuelgue, por ejemplo si desea liberar un número a Las Bahamas Jeorge town U.S.A, por ejemplo (lada) 001, (código de área) 242, (número telefónico) 9876543123 (con acceso directo a la extensión 123). (ver tabla de ejemplos de números telefónicos permitidos o libres y tabla de programación).

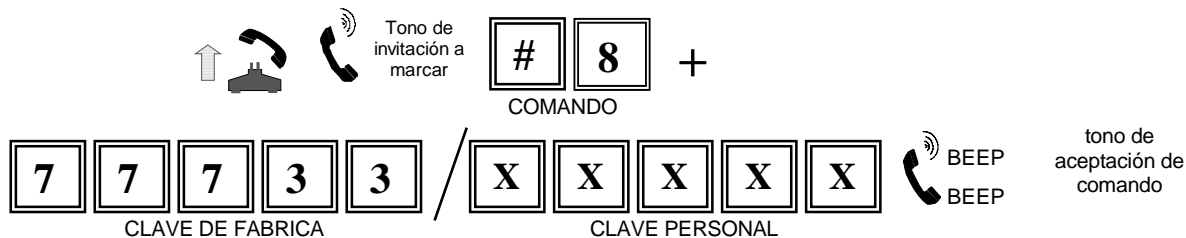

4. PROGRAMACION

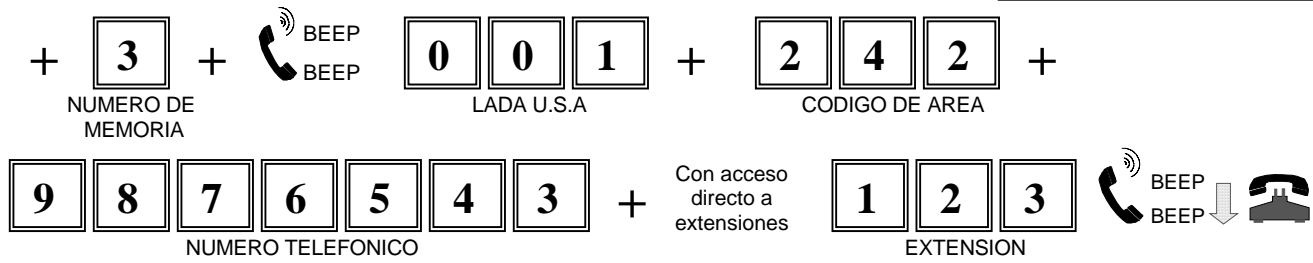

Nota : Después de introducir un número telefónico de 16 dígitos, escuchará **Beep-Beep** que le indicará que la memoria esta llena.

E) GRABAR UNA SERIE DE NUMEROS DE LARGA DISTANCIA EN LA TABLA DE MEMORIA (A UNA MISMA CIUDAD)

- 1.- Descuelgue el teléfono.
- 2.- Al escuchar tono de invitación, marque **# 8** y a continuación la clave de fábrica o su clave personal **77733/XXXXX**, espere a escuchar el sonido de aceptación de comando **Beep-Beep**.
- 3.- Marque el número de memoria que va a programar de 0-9 únicamente, en este caso por ejemplo 4 para la memoria número 4.
- 4.- Marque el número correspondiente a la clave lada 01 y la clave lada de la ciudad en este caso 33 (clave Guadalajara) más * (asterisco), así liberará todas las llamadas a esa ciudad.

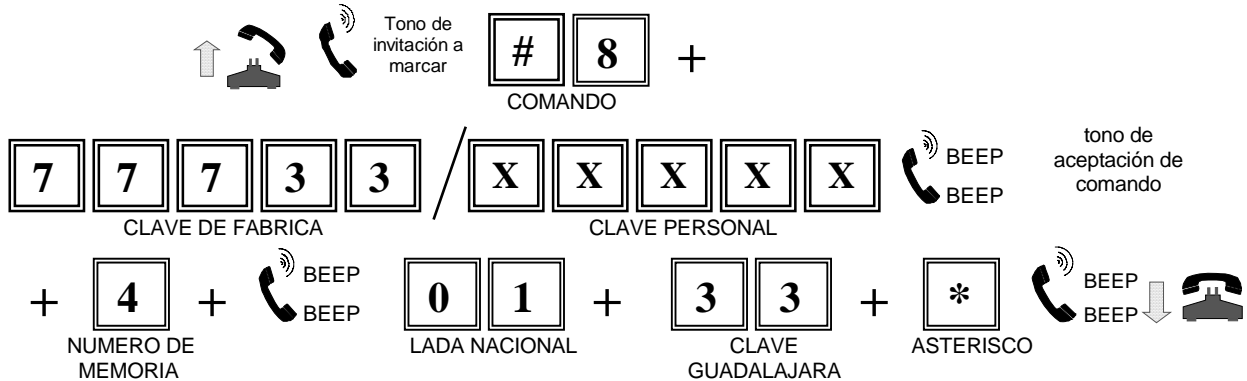

Nota: Después de marcar la clave de una ciudad más *(asterisco) esta liberando todas las llamadas esa ciudad. Este comando le indica que una vez marcada la clave de esa ciudad no importa los números que marque después (ver tabla de ejemplos de números telefónicos permitidos o libres y tabla de programación).

F) BORRAR UN NUMERO DE LA TABLA DE MEMORIA DE NUMEROS PERMITIDOS O LIBRES

- 1.- Descuelgue el teléfono.
- 2.- Al escuchar tono de invitación, marque **# 8** y a continuación la clave de fábrica o su clave personal **77733/XXXXX**, espere a escuchar el sonido de aceptación de comando **Beep-Beep**.
- 3.- Marque el número de memoria que desea borrar, en este caso memoria 1.
- 4.- Esperar a escuchar **Beep-Beep** y cuelgue.

4. PROGRAMACION



Nota : Si usted cuelga su teléfono en este punto de programación, el número grabado en la memoria 1 queda borrado.

TABLA DE MEMORIAS DE NUMEROS TELEFONICOS PERMITIDOS O LIBRES.

| MEMORIA | TABLA DE TELEFONOS LIBRES (hasta 16 dígitos) | | | | | | | | | | | | | | | |
|---------|--|---|---|---|---|---|---|---|---|---|---|---|---|---|---|---|
| 0 | 5 | 5 | 3 | 8 | 3 | 1 | 8 | 1 | | | | | | | | |
| 1 | 0 | 4 | 4 | 5 | 5 | 2 | 3 | 8 | 3 | 1 | 8 | 2 | 1 | | | |
| 2 | 0 | 0 | 1 | 2 | 1 | 3 | 5 | 6 | 7 | 8 | 6 | 3 | 6 | | | |
| 3 | 0 | 0 | 1 | 2 | 4 | 2 | 9 | 8 | 7 | 6 | 5 | 4 | 3 | 1 | 2 | 3 |
| 4 | 0 | 1 | 3 | 3 | * | | | | | | | | | | | |
| 5 | | | | | | | | | | | | | | | | |
| 6 | | | | | | | | | | | | | | | | |
| 7 | | | | | | | | | | | | | | | | |
| 8 | | | | | | | | | | | | | | | | |
| 9 | | | | | | | | | | | | | | | | |

4.11. PROGRAMAR TIEMPO DE CONVERSACION DE LAS LLAMADAS (BLOQUEADAS) AUTORIZADAS

COMANDO # 9

- 1.- Descuelgue el teléfono.
- 2.- Al escuchar tono de invitación, marque **# 9** y a continuación la clave de fábrica o su clave personal, **77733/XXXXX**, espere a escuchar el sonido de aceptación de comando **Beep-Beep**.
- 3.- Marque los dígitos correspondientes al tiempo de conversación que desee permitir en las llamadas autorizadas por medio del teclado, siempre marcando 3 dígitos y un máximo de 254.
- 4.- Espere a escuchar **Beep-Beep** y cuelgue.
- 5.- Note que al marcar estos dígitos únicamente podrá realizar la conversación durante el tiempo que se programo. En el siguiente ejemplo se programo para 10 minutos.



Nota: Se deben de marcar siempre tres dígitos por ejemplo, 005, 015, 120 y hasta 254 para autorizar tiempo de conversación o 255 si se desea que las llamadas autorizadas no tenga un tiempo limite de conversación. Este tiempo de conversación solo se aplica en llamadas autorizadas previamente por medio de la clave.

Nota: Las memorias de la tabla de teléfonos permitidos libres y los números de emergencia libres (060X, 07X, 08X) no tienen restricción de tiempo.

Nota: La programación de tiempo de conversación se activa específicamente cuando se tiene que marcar la clave de fábrica o personal, para desbloquear o autorizar llamadas.

4.12. CAMBIAR EL TIEMPO DE APERTURA DE LINEA COMANDO # #

- 1.- Descuelgue el teléfono.
- 2.- Al escuchar tono de invitación, marque **# #** y a continuación la clave de fábrica o su clave personal **77733/XXXXX**, espere a escuchar el sonido de aceptación de comando **Beep-Beep**.
- 3.- Marque el dígito correspondiente al **tiempo de apertura de línea** que requiera (ver tabla de tiempo de Apertura de Línea).
- 4.- Espere a escuchar **Beep-Beep** y cuelgue.

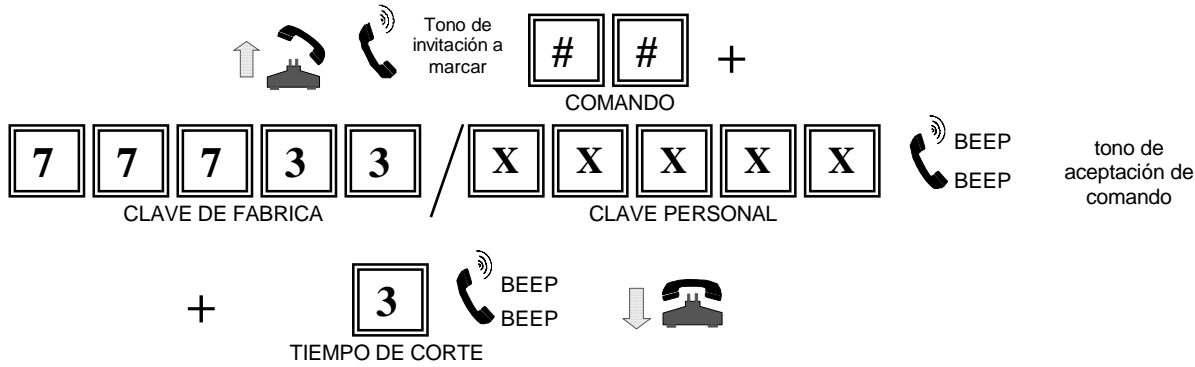

Nota. Al introducir el tiempo de corte solo acepta dígitos del 2 al 4.

TABLA DE TIEMPO DE CORTE

| Dígito marcado por tiempo de apertura de línea | Tiempo de Corte (en segundos) |
|--|-------------------------------|
| 2 | 2.250 |
| 3 | 3.375 |
| 4 | 4.5 |

4.13 BLOQUEAR * 86 DE ACCESO AL BUZÓN TELMEX

COMANDO * 1

- 1.- Descuelgue el teléfono.
- 2.- Al escuchar tono de invitación, marque *1 y a continuación la clave de fábrica o la clave personal 77733/XXXXX, espere a escuchar el sonido de aceptación de comando **Beep-Beep**.
- 3.- Enseguida marque: (0) “desactivado”, escuchara **Beep**.
ó
(9) “activado”, escuchara **Beep-Beep**
- 4.- Espere a escuchar **Beep-Beep** y cuelgue.

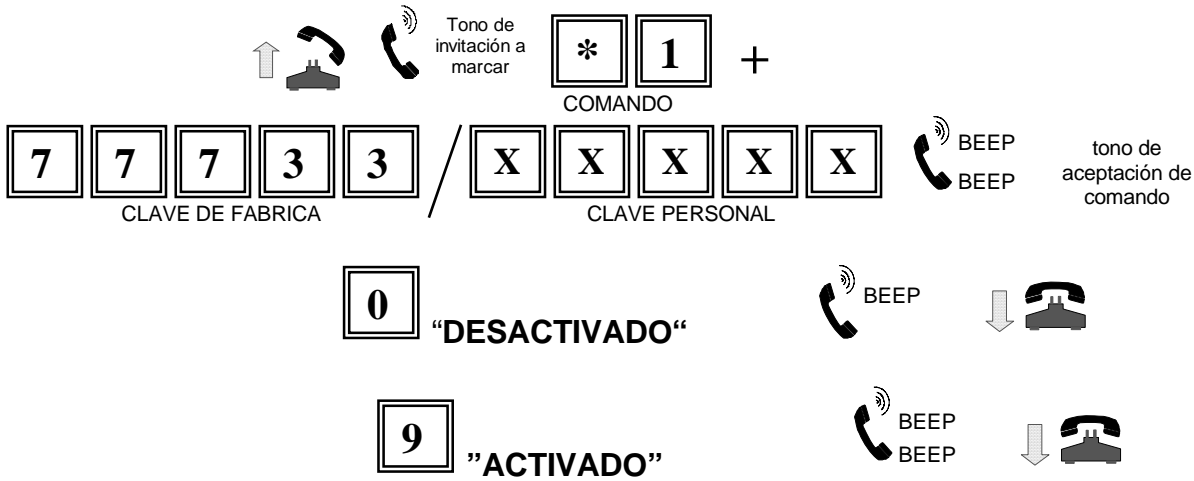

Este parámetro de fábrica viene programado como **Desactivado "0"**.

5. programe su equipo desde su pc con p.p.p.

“Programador Personal de Protectolada”

5.1. Instalación del equipo a la PC:

Ver instalación y posteriormente instale su equipo a la PC, como se muestra a continuación:

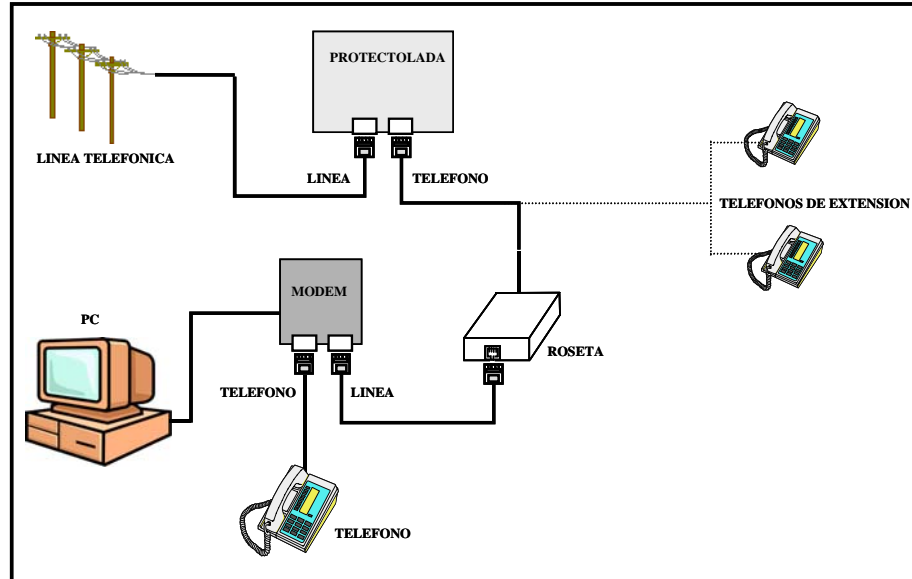

5.2. Instalación del Software en la PC:

Desempaque(unzip) el archivo “PPP.zip”, y posteriormente ejecute el archivo *setup.exe* y siga las indicaciones que le va pidiendo la instalación.

Cuando haya finalizado la instalación del software, ejecute el programa “**Cesar**” que se encuentra en el menú de programas.

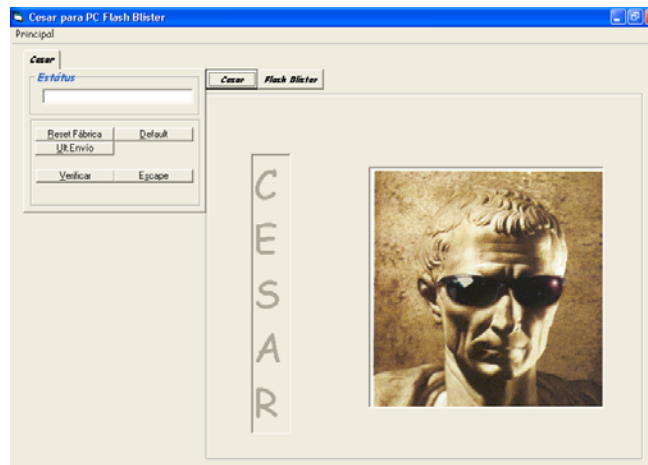

Para entender a detalle como funciona cada parámetro de este software, deberá guiarse por como se programa el equipo en forma manual, esto es con el fin de que conozca la función de cada parámetro, para ello consulte todos los incisos de este instructivo, explicados a detalle con anterioridad.

5. programe su equipo desde su pc con p.p.p.

Para empezar a programar su equipo, solo haga clic en la pestaña **Flash Blister** y le desplegará una pantalla como la siguiente, en la cual vienen todos los parámetros de su equipo, con los valores iniciales de fábrica.

| Números permitidos | | | |
|--------------------|--|----|--|
| 01 | | 06 | |
| 02 | | 07 | |
| 03 | | 08 | |
| 04 | | 09 | |
| 05 | | 00 | |

IMPORTANTE: Cada opción de programación que usted elija, deberá enviarla al equipo como se explica mas adelante, es decir, si usted cambia toda la programación de su equipo y solo envía una sola vez, solo enviará dicho cambio en la opción donde haya presionado **Enviar**. Es por ello que cada cambio que realice en el software **P. P. P. (Programador Personal de Protectolada)**, deberá enviarlo uno a uno.

5.3. Cómo enviar la programación de la PC al equipo.

Después de haber teclado ó de haber seleccionado una casilla del software **P. P. P. (Programador Personal de Protectolada)**, deberá enviarla al equipo, esto es, haga clic dos veces cuando sea una caja de texto ó haga clic en el botón *secundario del mouse* cuando sea una casilla de selección. Posteriormente presione clic en **Enviar**.

NOTA IMPORTANTE: Para borrar los Número(s) Telefónico(s), debe enviarle al equipo la caja de texto en blanco.

☞ Una caja de texto, le permitirá introducir caracteres alfanuméricos, mientras una casilla de selección, solo le permitirá habilitarla con una “paloma”, o deshabilitarla dejándola en blanco.

6. Tabla de programación.

PLK FLASH BLISTER

A continuación se muestra una tabla con los comandos de programación y operación del equipo:

| Parámetro | Comando | Clave de fábrica o Personal | Sonido | Nuevo Valor | Sonido | Valor inicial |
|---|---------|-----------------------------|--------|--|---------------|---|
| Cambiar la clave de operación | #1 | 77733 o XXXXX | B-B | XXXXX Nota 1 | B-B | 77733 |
| Bloquear llamadas locales | #2 | 77733 o XXXXX | B-B | 9 Activado o 0 Desactivado | B-B B | 0 |
| Bloquear llamadas locales al noveno dígito | #3 | 77733 o XXXXX | B-B | 9 Activado o 0 Desactivado | B-B B | 0 |
| Bloquear llamadas a celular | #4 | 77733 o XXXXX | B-B | 9 Activado o 0 Desactivado | B-B B | 9 |
| Bloquear números con cargo | #5 | 77733 o XXXXX | B-B | 9 Activado o 0 Desactivado | B-B B | 9 |
| Programar el límite del servicio medido | #6 | 77733 o XXXXX | B-B | () () () Nota 2 | B-B | 999 |
| Borrar el contador de llamadas | #7 | 77733 o XXXXX | B-B | - | - | - |
| Programar y borrar memorias de números permitidos | #8 | 77733 o XXXXX | B-B | Número de memoria del 0-9 Nota 3 | B-B Nota 4 | () () () ... () Ninguno permitido Nota 5, 7 sin número |
| Programar el tiempo de conversación de llamadas autorizadas | #9 | 77733 o XXXXX | B-B-B | () () () 001-254 minutos () () () a 255 minutos de límite de tiempo | B-B Nota 6 | 255 min. |
| Programar el tiempo de Apertura de Línea | ## | 77733 o XXXXX | B - B | 2, 3 ó 4 | B - B | 4 |



Nota: al activar esta opción se activa “el bloqueo por tiempo permitido”, después de marcar la clave de fábrica o personal, por el tiempo que se haya programado.

Nota 1: La clave XXXXX (nueva clave), no debe de empezar con “0” ni contener los dígitos “*” ó “#”.

Nota 2: Se deben de marcar siempre tres dígitos por ejemplo, 001, 015, 123 y hasta 998 para programar el límite del servicio medido o 999 (*programado de fábrica*), si no desea bloquear sus llamadas por medio del servicio medido.

6. TABLA DE PROGRAMACION

Nota 3: Si usted cuelga su teléfono en este punto de programación, el número de memoria que marco queda borrada.

Nota 4: Después de marcar la clave de una ciudad más” *” (asterisco, está liberando todas las llamadas a esa ciudad. Esto indica que una vez marcada la clave de esa ciudad no importa los números que marque después. Si requiere liberar toda una serie de teléfonos celulares marque los números 0445944 y toda esta serie quedará liberada. Esto implica para cualquier tipo de llamada.

Nota 5: De fábrica sale con cero números programados como libres.

Nota 6: Se deben de marcar siempre tres dígitos por ejemplo, 001, 015, 123 y hasta 254 para bloquear llamadas autorizadas por tiempo permitido ó 255 si desea que las llamadas autorizadas no tengan limite de tiempo de conversación las llamadas a los números de emergencia (06x, 04x, 08x) no tienen limite de tiempo.

Nota 7: Después de introducir un número telefónico permitido de 16 dígitos, escuchara **Beep-Beep** que le indicará que la memoria esta llena.

CARACTERISTICAS TECNICAS

| CARACTERÍSTICAS TÉCNICAS | |
|--|--------------------|
| VOLTAJE DE OPERACION | 3 – 5 Vcc |
| CONSUMO MÁXIMO DE CORRIENTE | 20 mA |
| PERDIDA DE VOLTAJE EN LA LÍNEA POR INSERCIÓN | 5 V |
| DISIPACIÓN DE POTENCIA | TA= 25 °C - 100 mW |
| TRABAJA LINEAS TELEFÓNICAS ANALÓGICAS DE 24 Y 48 Vcc | |

6. TABLA DE PROGRAMACION

TABLA PARA TELEFONOS PERMITIDOS DEL USUARIO

| MEMORIA | TABLA DE TELEFONOS LIBRES (hasta 16 dígitos) | | | | | | | | | | | | | | | |
|---------|--|--|--|--|--|--|--|--|--|--|--|--|--|--|--|--|
| 0 | | | | | | | | | | | | | | | | |
| 1 | | | | | | | | | | | | | | | | |
| 2 | | | | | | | | | | | | | | | | |
| 3 | | | | | | | | | | | | | | | | |
| 4 | | | | | | | | | | | | | | | | |
| 5 | | | | | | | | | | | | | | | | |
| 6 | | | | | | | | | | | | | | | | |
| 7 | | | | | | | | | | | | | | | | |
| 8 | | | | | | | | | | | | | | | | |
| 9 | | | | | | | | | | | | | | | | |

| MEMORIA | TABLA DE TELEFONOS LIBRES (hasta 16 dígitos) | | | | | | | | | | | | | | | |
|---------|--|--|--|--|--|--|--|--|--|--|--|--|--|--|--|--|
| 0 | | | | | | | | | | | | | | | | |
| 1 | | | | | | | | | | | | | | | | |
| 2 | | | | | | | | | | | | | | | | |
| 3 | | | | | | | | | | | | | | | | |
| 4 | | | | | | | | | | | | | | | | |
| 5 | | | | | | | | | | | | | | | | |
| 6 | | | | | | | | | | | | | | | | |
| 7 | | | | | | | | | | | | | | | | |
| 8 | | | | | | | | | | | | | | | | |
| 9 | | | | | | | | | | | | | | | | |