



**INSTRUCTIVO DE INSTALACIÓN,  
OPERACIÓN Y PROGRAMACIÓN  
DEL EQUIPO**

**RESTRICTOR DE LLAMADAS  
TELEFONICAS**

**MODELO PLK TIPO HP / CM  
BASICO**

**COMPATIBLE CON:**

- EL NUEVO SISTEMA DE MARCACION
- SERVICIOS DIGITALES TELMEX
- IDENTIFICADOR DE LLAMADAS
- INTERNET
- PROTECTOCEL

HABILITADO PARA:

**P. P. P.**

**Programador  
Personal de  
Protectolada**

**Ahora  
programelo  
desde su PC  
con (P.P.P.)**

Fabricado por:



INCLUYE:



|   |    |
|---|----|
| <b>1. ATENCION</b>  | 3  |
| 1.1. DESEMPACANDO SU EQUIPO   | 4  |
| 1.2. SERVICIOS AL CLIENTE   | 5  |
| 1.3. CARACTERÍSTICAS  |    |
| 1.4. COMPATIBILIDAD CON SERVICIOS DIGITALES TELMEX                              | 5  |
| <b>2. MONTAJE</b>   | 6  |
| 2.1. PRESENTACIÓN HOME PACK   | 6  |
| 2.2. PRESENTACIÓN COLAS DE MILANO   | 6  |
| <b>3. INSTALACIÓN HOME PACK</b>   | 7  |
| 3.1. LÍNEA DIRECTA  | 7  |
| 3.2. CONMUTADOR   | 7  |
| <b>4. INSTALACIÓN COLAS DE MILANO</b>   | 8  |
| 4.1 . LÍNEA DIRECTA   | 8  |
| A) UTILIZANDO CONECTORES MODULARES RJ11   |    |
| B) UTILIZANDO CONECTORES ATORNILLABLES  |    |
| 4.2 . CONMUTADOR  | 10 |
| <b>5. PROGRAMACIÓN</b>  | 11 |
| 5.1. CLAVE DE FÁBRICA Ó PERSONAL  | 11 |
| A) CAMBIO DE LA CLAVE DE FABRICA POR PRIMERA VEZ                                |    |
| B) CAMBIO DE LA CLAVE PERSONAL  |    |
| 5.2. REALIZAR LLAMADAS RESTRINGIDAS CON CLAVE DE FÁBRICA Ó CLAVE PERSONAL       | 12 |
| A) LLAMADA RESTRINGIDA SIN COMPATIBILIDAD CON SERVICIOS DIGITALES               |    |
| B) LLAMADA RESTRINGIDA CON COMPATIBILIDAD CON SERVICIOS DIGITALES               |    |
| 5.3. REALIZAR LLAMADAS RESTRINGIDAS CON LLAVE MECANICA (SOLO EQUIPOS CON LLAVE) | 14 |
| 5.4. ACTIVAR / DESACTIVAR RESTRINCTOR   | 14 |
| 5.5. COMPATIBILIDAD / SIN COMPATIBILIDAD CON SERVICIOS DIGITALES TELMEX         | 15 |
| 5.6. LIBERAR / BLOQUEAR LLAMADAS LOCALES  | 16 |
| 5.7. LIBERAR / BLOQUEAR LLAMADAS A CELULARES CON PREFIJO (044)                  | 16 |
| 5.8. LIBERAR / BLOQUEAR LLAMADAS LOCALES AL NOVENO DIGITO                       | 16 |
| 5.9. AJUSTE PARA SERVICIOS DIGITALES  | 17 |
| 5.10. CAMBIAR ELTIEMPO DE APERTURA DE LINEA                                     | 17 |
| <b>6. PROGRAME SU EQUIPO DESDE SU PC CON P.P.P.</b>                             | 18 |
| 6.1. INSTALACIÓN DEL EQUIPO A LA PC   | 18 |
| 6.2. INSTALACIÓN DEL SOFTWARE EN LA PC  | 18 |
| 6.3. COMO ENVIAR LA PROGRAMACIÓN DE LA PC AL EQUIPO                             | 19 |
| <b>7. TABLA DE PROGRAMACIÓN</b>   | 21 |
| <b>8. CARACTERÍSTICAS TÉCNICAS</b>  | 21 |

# 1.Atención.

Le recomendamos que antes de realizar la instalación de su equipo lea y entienda las instrucciones siguientes. De esta forma garantizará que su equipo funcione en forma adecuada y le brinde servicio durante muchos años.

## 1.1. DESEMPACANDO SU EQUIPO

Al desempacar su equipo encontrará lo siguiente:

- A) Un equipo **PLK**, presentación *Home Pack* ó *Colas de Milano*.
- B) Un Instructivo de instalación, operación y programación.
- C) Cable ICEEV de 1metro (*presentación Home Pack*).
- D) Cables con modulares RJ11, de 20cms. y 2mts (*presentación Colas de milano*).
- E) Un juego de llaves (solo equipos con llave).
- F) Una esponja adherible (*presentación Home Pack*).
- G) Un juego de taquetes y pijas.
- H) Una etiqueta decorativa imitación madera (*presentación Colas de Milano*).
- I) Un juego de tornillos cabeza hexagonal 8/32 x 21/8" (*presentación Colas de Milano*).

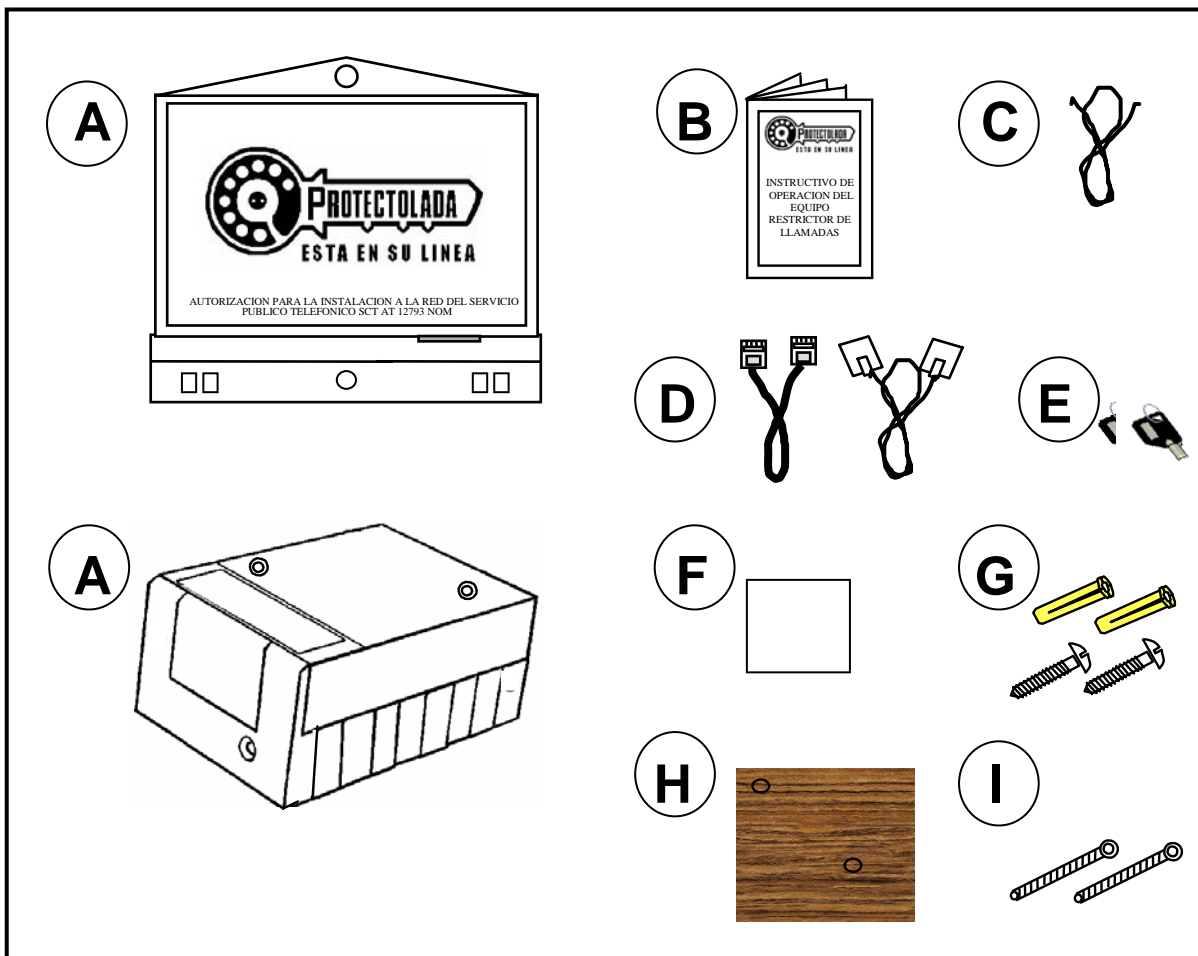

## 1.2. SERVICIOS AL CLIENTE

**PROTECTOLADA**, desea ofrecerle el mejor servicio en toda la República sin costo. Nuestro objetivo es proporcionarle una asistencia profesional para la programación de su equipo, donde quiera que éste. Es por ello que le ofrecemos dos opciones de servicio para ayudarlo a obtener el máximo provecho de su equipo.

### CENTRO DE ENLACE Y SERVICIO DE ATENCIÓN REMOTA ( CESAR )

El equipo cuenta con una característica en cuanto a servicio y apoyo técnico se refiere, **PROGRAMACIÓN Y ATENCIÓN REMOTA CON APOYO ADICIONAL MEDIANTE EL SISTEMA C.E.S.A.R.** Llame a los teléfonos **55- 41- 24-16, 55- 41-25- 33, 55- 41- 26- 58** ó del interior de la República sin costo al **01-800-70-253-00**, de lunes a viernes de 9:00 a 14:00 hrs. y de 15:00 a 18:00 hrs., y sábados de 8:00 a 13:00 hrs. Y una persona capacitada le programará su equipo de acuerdo a sus necesidades, desde nuestro centro de enlace, es decir, vía remota, o le ayudara a resolver sus problemas.

### PROGRAME SU EQUIPO DESDE SU PC con P.P.P. (Programador Personal de Protectolada)

**PROTECTOLADA**, pensando en los avances de la tecnología y el mejor servicio para usted, ahora cuenta con **P.P.P. (Programador Personal de Protectolada)**, el cual consiste en que usted programe su equipo desde su PC.

*Solo requiere:*

- PC
- Un MODEM, ya sea interno ó externo
- Sistema Windows 95 / 98 / Me / 2000 / NT / Xp

Visite nuestra pagina en Internet <http://www.suxel.com.mx> y obtenga sin costo el software "PPP.zip".

Soporte: Escriba a nuestro correo electrónico [asanchez@suxel.com.mx](mailto:asanchez@suxel.com.mx)

Para mayor información de cómo se instala y funciona el software, consulte el punto (6), de este instructivo.

### 1.3. CARACTERÍSTICAS

- Cuenta con clave de acceso de 4 dígitos.
- Bloquea llamadas de larga distancia y servicios con cargo (00X, 01X, 02X, 031, 04X, 09X).
- Libera / Bloquea llamadas locales incluyendo 030 y 05X.
- Libera / Bloquea llamadas a celulares (044).
- No bloquea servicios de emergencia (06X, 07X, 08X).
- Compatibilidad del 100% con los servicios digitales de telmex (dichos servicios no aplica en líneas troncales de conmutador).
- Libera / Bloquea llamadas al noveno dígito.
- Tiempo de apertura de línea programable.

### 1.4. COMPATIBILIDAD CON SERVICIOS DIGITALES TELMEX

Debido a que TELMEX a introducido nuevos servicios en sus centrales digitales como: “Sígueme”, “llamada en espera”, “tres a la vez”, “buzón de voz” e “identificador de llamadas”, así como “servicios de Internet”. **Protectolada**, ha preparado todos sus equipos de control de llamadas compatibles con dichos servicios.

**Una problemática con los servicios digitales TELMEX es la protección de una línea con servicio de llamada en espera, a través de un solo equipo Protectolada, esto significa que al contratar algunos servicios digitales de TELMEX se tiene la facilidad de conmutar entre una u otra línea a fin de invitar por ejemplo a otra persona a una conferencia tripartita (tres a la vez) o tener una llamada en espera, ahora todos los equipos restrictores Protectolada cuentan con una tecnología para el control de estos sistemas doble línea o multilíneas esto es restringe todas las llamadas programadas en el equipo en cualquiera de las 2 líneas.**

- **En caso de algún problema con el enlace a Internet, se recomienda adquirir equipos con llave mecánica.**

## 2.Montaje.

Decida los puntos de montaje usando como plantilla el propio equipo colocándolo directamente sobre el muro o de preferencia sobre una tabla de madera especial para tal efecto. Haga los barrenos con un taladro y una broca de 1/4" para concreto, inserte los taquetes. Fije el equipo con los tornillos que se proporcionaron.

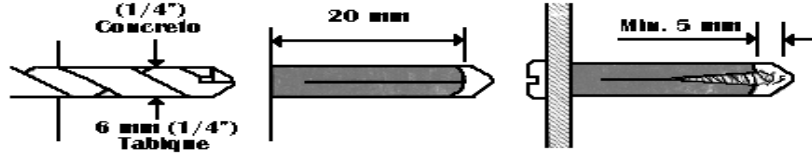

### 2.1. PRESENTACIÓN HOME PACK

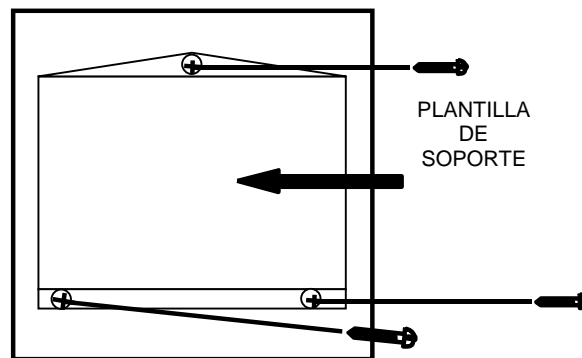

### 2.2. PRESENTACIÓN COLAS DE MILANO

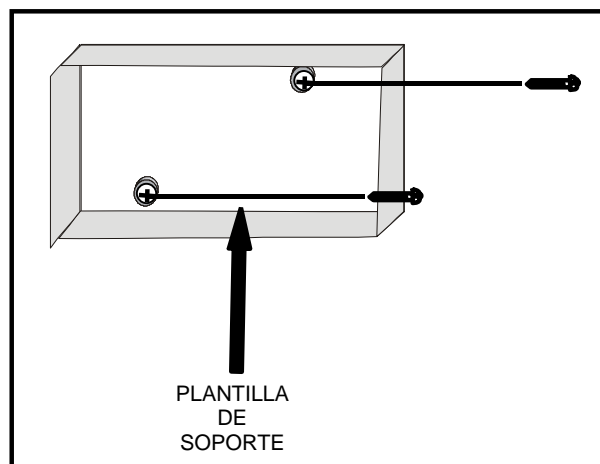

### 3. Instalación Home Pack

Destape el equipo conecte la línea telefónica y su teléfono, como se muestra en los diagramas siguientes, así como la instalación de varias extensiones protegidas por el equipo indicado como (*roseta de extensión y teléfono de extensión*).

#### 3.1. LÍNEA DIRECTA

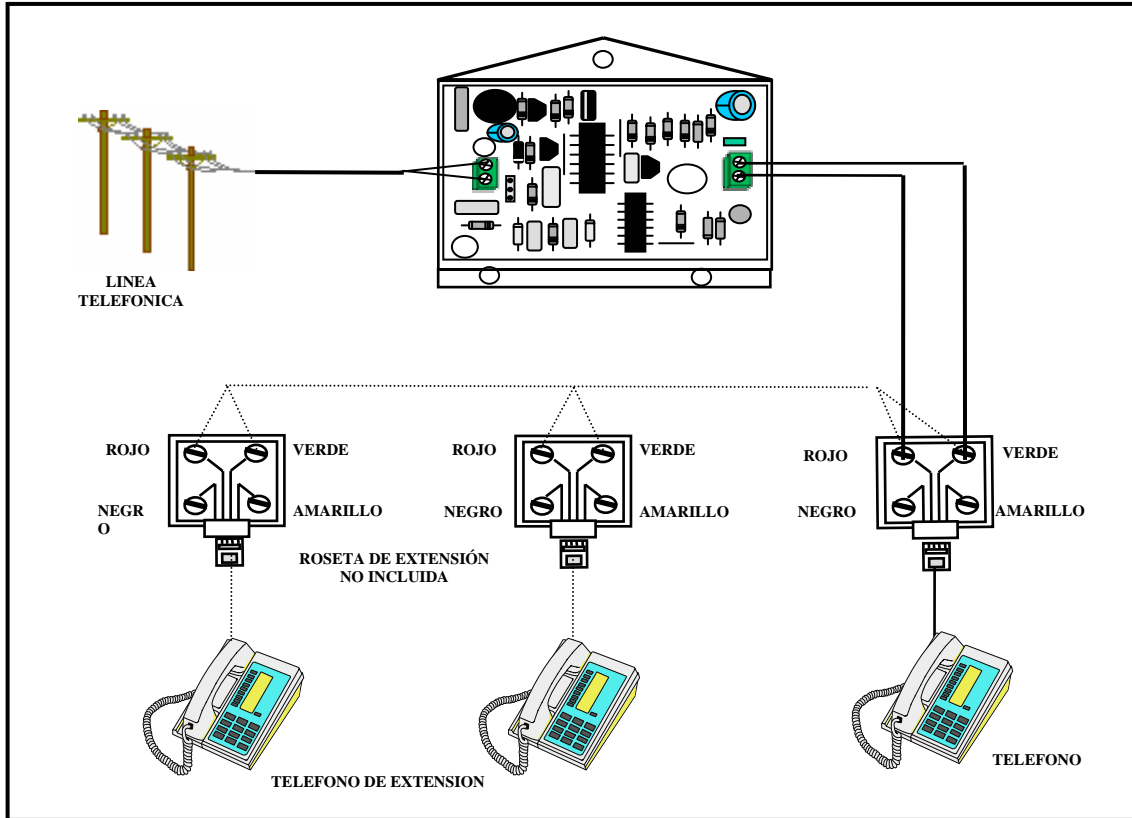

#### 3.2. CONMUTADOR

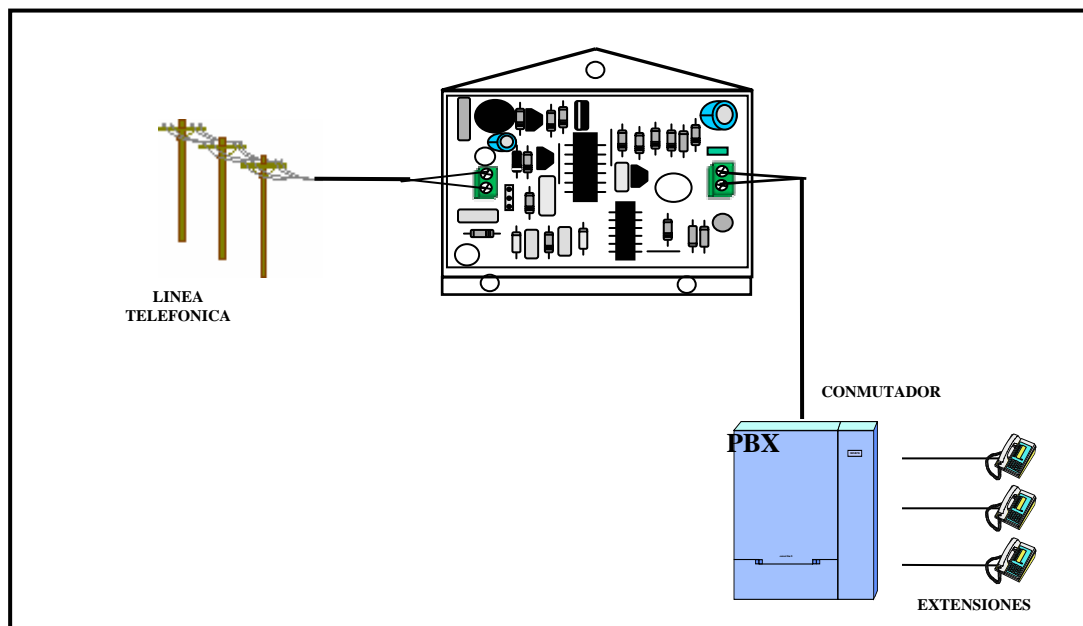

## 4. Instalación Colas de Milano

### 4.1. LINEA DIRECTA

El equipo **Protectolada Restrictor PLK**, se instala de acuerdo al siguiente procedimiento:

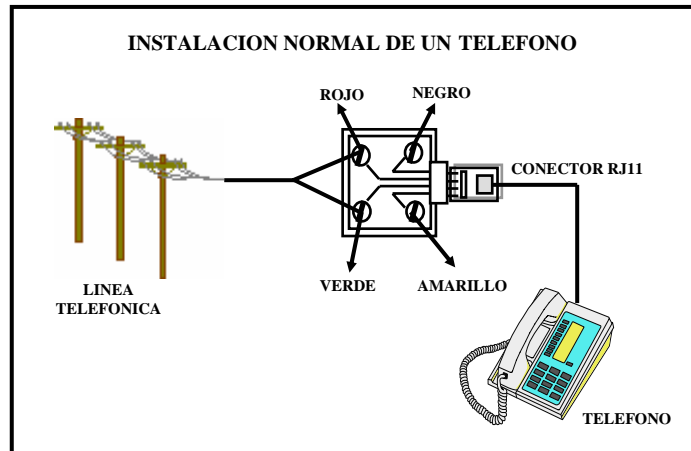

**NOTA:** La instalación normal de su teléfono está conectada a las terminales *rojo* y *verde* de la roseta, que equivalen a los conectores centrales del conector *RJ11*.

#### A) UTILIZANDO CONECTORES MODULARES RJ11

Desconecte la línea telefónica de las terminales *rojo* y *verde* y conéctelos en las terminales *negro* y *amarillo* de la roseta, que equivalen a los conectores exteriores del conector *RJ11*. Posteriormente conecte el teléfono, como se muestra en la figura siguiente.

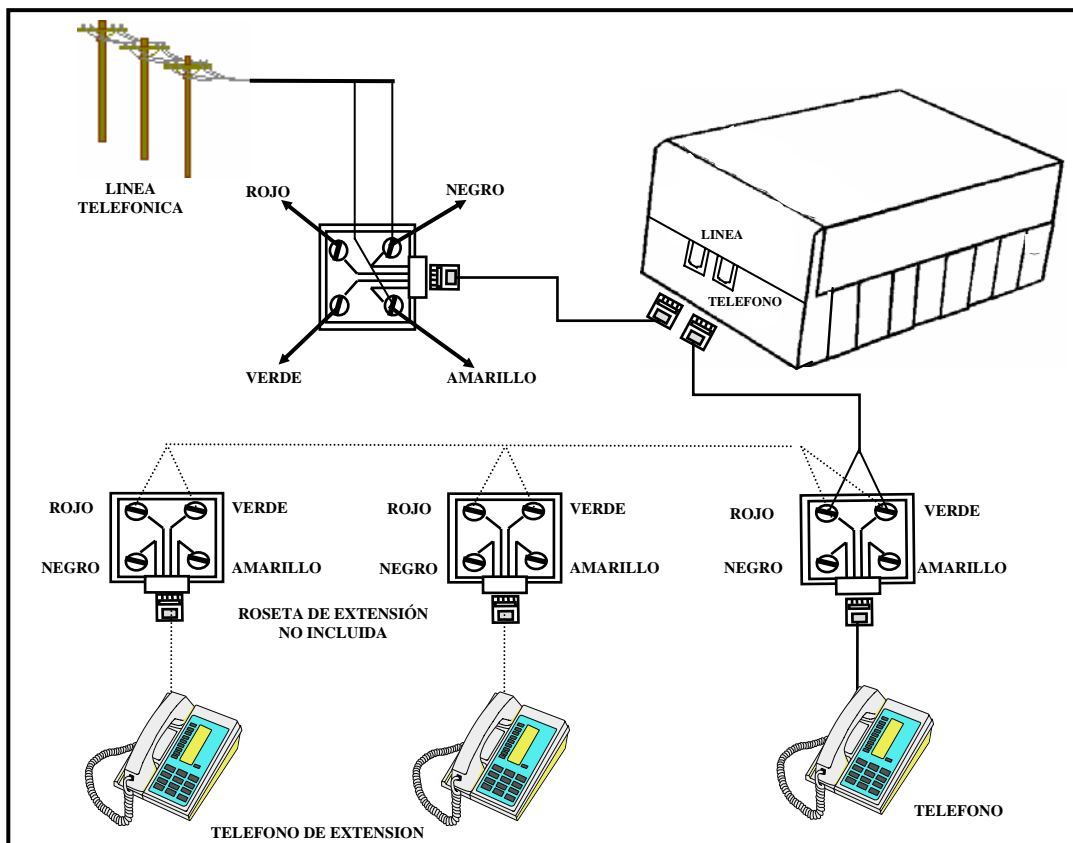



## 4. INSTALACIÓN COLAS DE MILANO

### B) UTILIZANDO CONECTORES ATORNILLABLES

Destape el equipo y conecte la línea telefónica en las terminales marcadas como **LINEA** y el teléfono conéctelo en las terminales marcadas como **TELEF.**, como se muestra en la figura siguiente:

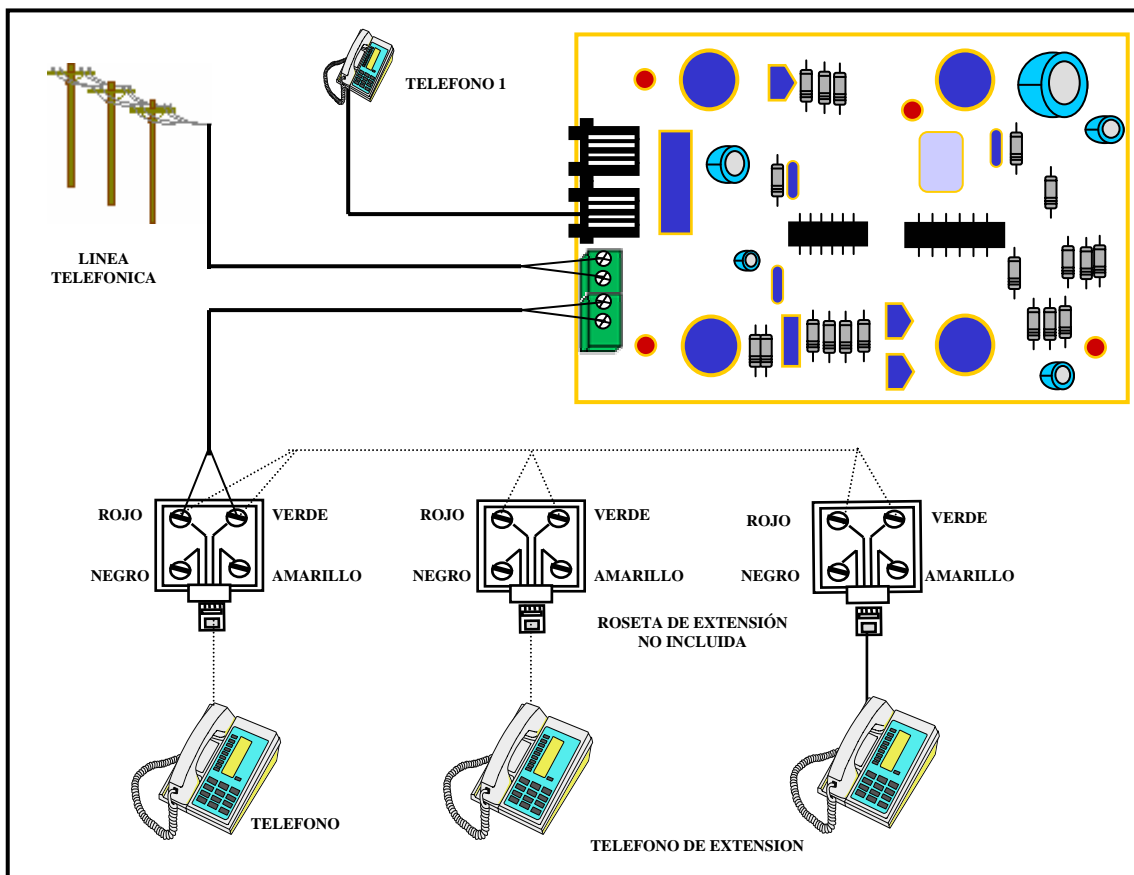

**NOTA PARA INCISO A Y B:** si usted cuenta con más extensiones y desea que estén protegidas por su equipo **PROTECTOLADA**, conecte las rosetas necesarias en las terminales *rojo* y *verde*, como se muestra en las figuras anteriores.

**NOTA:** En la figura anterior está instalado el *teléfono 1*, esto quiere decir, que al estar instalado este teléfono también quedará protegido por su equipo **Protectolada**.

### 4.2. CONMUTADOR

La instalación de su equipo **PROTECTOLADA** en conmutador ó multilínea, se realiza de igual forma que en línea directa, salvo que en lugar de un aparato telefónico se tendrá el conmutador. Usted también puede optar por conectar directamente la *Troncal* o la *línea telefónica* en el interior de su equipo **Protectolada**, para ello destape el equipo y conecte la línea telefónica en las terminales marcadas como **LINEA** y el conmutador conéctelo en las terminales marcadas como **TELEF.**, como se muestra en la figura siguiente:

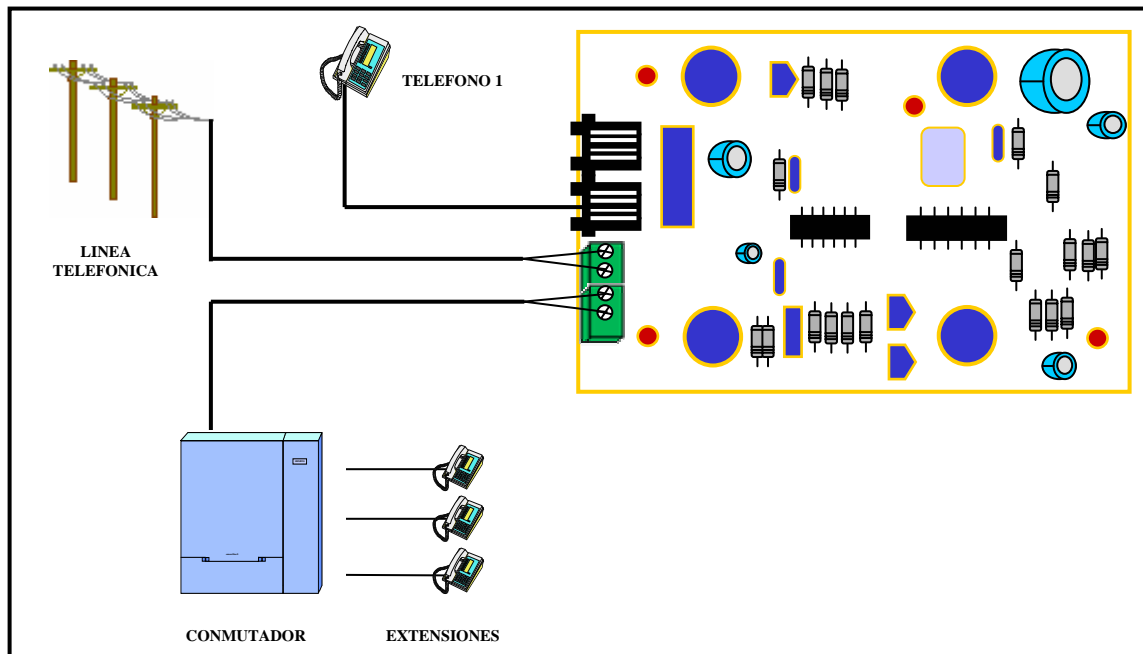

**NOTA:** En la figura anterior está instalado el *teléfono 1*, esto quiere decir, que al estar instalado este teléfono también quedará protegido por su equipo **Protectolada**.

Tape su equipo **Protectolada**, colando los tornillos de cabeza hexagonal(incluidos).

## 5. Programación

### 5.1. CLAVE DE ACCESO Ó PERSONAL

El equipo cuenta con una Clave de fábrica (inicial) para poder realizar sus llamadas de Larga Distancia, esta Clave es de 4 dígitos programada de fábrica como:

|   |   |   |   |
|---|---|---|---|
| 7 | 7 | 3 | 3 |
|---|---|---|---|

 Clave de Fábrica

Esta Clave le permitirá:

- Realizar Llamadas de Larga Distancia.
- Cambiar la **Clave de Fábrica** por una **Clave Personal**.
- Programar todos los parámetros de su equipo.

**Recomendable:** Una vez instalado su equipo **Protectolada**, cambie la **Clave de Fábrica** ya que la clave es la misma para todos los equipos y se corre el riesgo de que personas que la conozcan realicen llamadas no autorizadas.

**Es importante:** Antes de cambiar la **Clave de Fábrica** anote los dígitos de su **Clave Personal**, ya que si se le olvida no podrá tener acceso a llamadas de Larga Distancia (a menos que llame a su distribuidor autorizado para que le programe otra), ya que la nueva clave invalida a la **Clave de Fábrica**.

|  |  |  |  |
|--|--|--|--|
|  |  |  |  |
|--|--|--|--|

Si usted desea utilice el cuadro para anotar su nueva clave personal.

**IMPORTANTE:** Al estar programando su equipo la compañía telefónica le puede enviar algún mensaje indicándole que tal número no existe ó bien enviarle tono de ocupado; debe hacer caso omiso de tales indicaciones ya que el equipo seguirá atendiendo la programación aunque haya voz o tono en la línea.



|   |   |   |   |
|---|---|---|---|
| X | X | X | X |
|---|---|---|---|

**NOTA:** Para todos los ejemplos de programación se usará “XXXX”, para indicar su clave personal.

#### A) CAMBIO DE LA CLAVE DE FABRICA POR PRIMERA VEZ COMANDO

|   |   |
|---|---|
| # | 2 |
|---|---|

- 1.- Descolgar el teléfono.
- 2.- Al escuchar tono de invitación marque el comando “# 2” y a continuación la clave de fábrica **7 7 3 3**, espere a escuchar el sonido de aceptación de la clave **Beep-Beep**.
- 3.- A continuación marque la nueva clave (*para este ejemplo usaremos 5815*)
- 4.- Espere a escuchar **Beep-Beep**, que indica que la clave fue aceptada.
- 5.- Al terminar cuelgue.

  Tono de invitación a marcar 

|   |   |
|---|---|
| # | 2 |
|---|---|

 + 

|   |   |   |   |
|---|---|---|---|
| 7 | 7 | 3 | 3 |
|---|---|---|---|

 BEEP  
BEEP  
COMANDO CLAVE DE FABRICA

+ 

|   |   |   |   |
|---|---|---|---|
| 5 | 8 | 1 | 5 |
|---|---|---|---|

 BEEP  
BEEP 

EJEMPLO NUEVA CLAVE PERSONAL

## B) CAMBIO DE CLAVE PERSONAL COMANDO # 2

Para este ejemplo usaremos la clave personal que programo en el inciso anterior (5815).

- 1.- Descolgar el teléfono.
- 2.- Al escuchar tono de invitación marque el comando “# 2” y a continuación su clave personal **5 8 1 5**, espere a escuchar el sonido de aceptación de la clave **Beep-Beep**.
- 3.- A continuación marque la nueva clave (*para este ejemplo usaremos 1325*) y espere a escuchar **Beep-Beep**, que indica que la clave fue aceptada.
- 4.- Al terminar cuelgue.

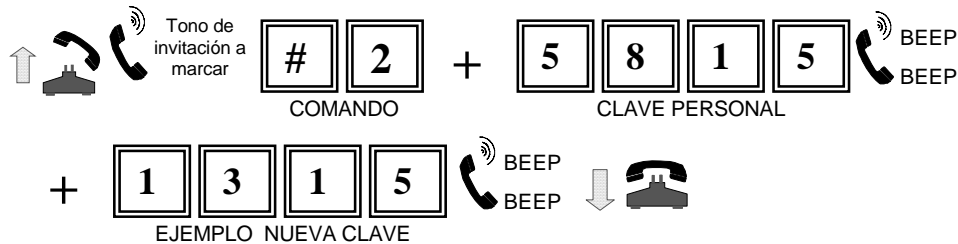

**Recuerde:** Que para todos los ejemplos de programación se usará “XXXX”, para indicar su clave personal.

**NOTA:** LOS NUMEROS DE EMERGENCIA 06X 07X 08X no estarán restringidos.

## 5.2. REALIZAR LLAMADAS RESTRINGIDAS CON CLAVE DE FÁBRICA O CLAVE PERSONAL

### A) LLAMADA RESTRINGIDA SIN COMPATIBILIDAD CON SERVICIOS DIGITALES

Al estar programado el equipo “*sin compatibilidad*” con los servicios digitales (*ver programación compatibilidad / sin compatibilidad con servicios digitales, inciso 5.5.*), el equipo genera un **Beep** y corta la línea al detectar la marcación de la clave de fábrica ó su clave personal y regresa el tono de invitación a marcar, permitiendo así que se realice una **sola** llamada restringida.

1. Descuelgue el teléfono.
2. Al escuchar tono de invitación marque la **Clave de Fábrica ó su Clave Personal 7733 / XXXX**. El equipo enviará un **Beep** indicando que la clave fue aceptada.
3. Posteriormente el equipo corta automáticamente y regresará tono de invitación a marcar, ahora puede marcar su número telefónico libremente.
4. Al terminar su comunicación cuelgue.

**Importante:** Al terminar su comunicación y Colgar el equipo regresa a su condición de **Protectolada Operando** y si desea realizar otra llamada deberá repetir los pasos anteriores.

#### **Ejemplo:**

Si desea llamar a la Ciudad de Acapulco, 01 (lada nacional), 744 (clave de Acapulco), 2503634 (número telefónico).

## 5. PROGRAMACION

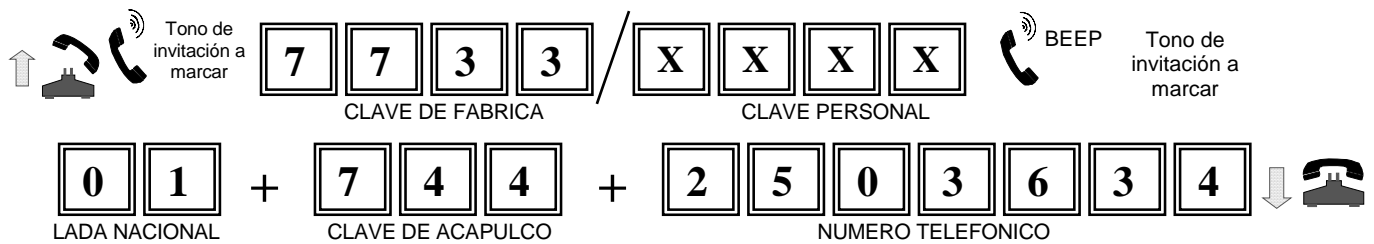

### B) LLAMADA RESTRINGIDA CON COMPATIBILIDAD CON SERVICIOS DIGITALES

Al estar programado el equipo “compatible” con los servicios digitales (*ver programación compatibilidad / sin compatibilidad con servicios digitales, inciso 5.5.*), el equipo genera un **Beep** y espera a que usted genere un **flash ó cuelgue y descuelgue**, permitiendo así que se realice una **sola** llamada restringida.

1. Descuelgue el teléfono.
2. Al escuchar tono de invitación marque la **Clave de Fábrica ó su Clave Personal 7733 / XXXX**. El equipo enviará un **Beep** indicando que la clave fue aceptada.
3. Posteriormente genere un **flash ó cuelgue y descuelgue**, y ahora que puede marcar su número telefónico libremente.
4. Al terminar su comunicación cuelgue.

**Importante:** Al terminar su comunicación y Colgar el equipo regresa a su condición de **Protectolada Operando** y si desea realizar otra llamada deberá repetir los pasos anteriores.

#### Ejemplo:

Si desea llamar a la Ciudad de Acapulco, 01 (lada nacional), 744 (clave de Acapulco), 2503634 (número telefónico).

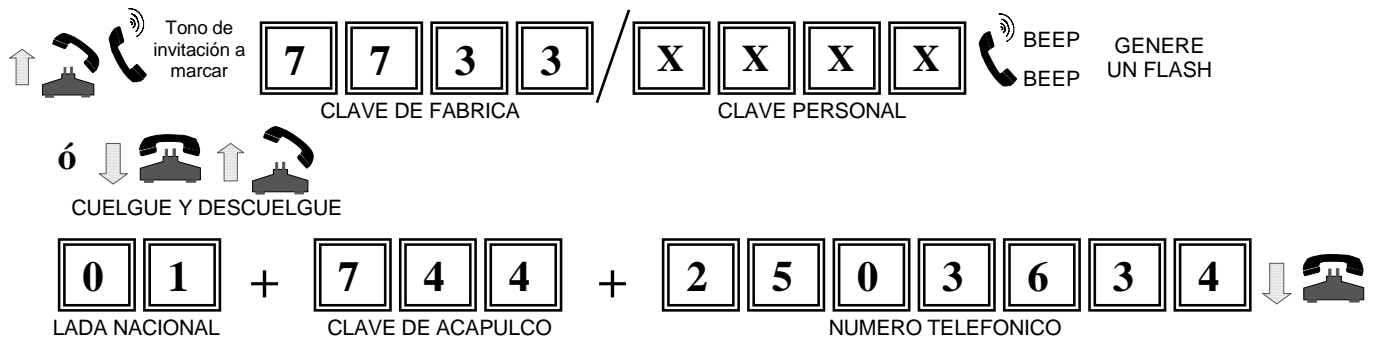

**IMPORTANTE:** Si recibió una llamada o se realizó una llamada y desea hacer una llamada restringida por la segunda línea (*línea virtual*), debe de marcar “\* \*” + la clave de fábrica ó clave personal y espere a que el equipo le envíe un **Beep** de aceptación de la clave, a continuación marque la tecla “Flash” ó “R” de su teléfono y escuchará tono de invitación de línea entrecortado que significa que ha dejado retenida la primera llamada; después marque el número al que desea comunicarse.

Para contestar una segunda llamada entrante u operar el servicio de tres a la vez no se requiere ningún procedimiento especial.

5.3. REALIZAR LLAMADAS RESTRINGIDAS CON LLAVE MECANICA (solo equipos con llave)

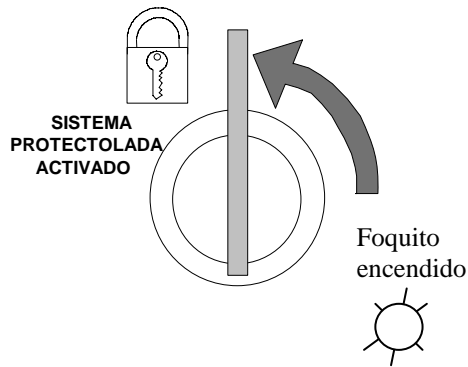

PROTECTOLADA ACTIVADO (LINEA PROTEGIDA)

Cuando la llave se encuentre en la posición vertical como lo indica la figura (candado cerrado), usted podrá recibir llamadas y su equipo estará listo para proteger su línea telefónica, el foquito en el frente del equipo enciende al descolgar la línea.

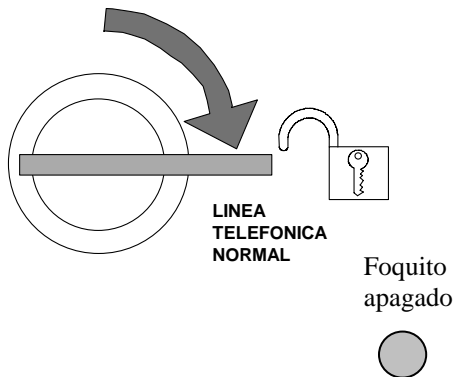

PROTECTOLADA DESACTIVADO (LINEA NORMAL)

Cuando la llave se encuentre en la posición horizontal como lo indica la figura (candado abierto), la línea del usuario se comportará de forma normal y la línea telefónica no se encontrará protegida. El foquito en el frente del equipo no encenderá (estará apagado), al descolgar el teléfono.

5.4. ACTIVAR / DESACTIVAR RESTRICTOR **COMANDO** # 1

- 1.- Descolgar el teléfono.
- 2.- Al escuchar tono de invitación marque el comando “# 1” y a continuación la clave de fábrica o clave personal **7 7 3 3 / X X X X**, espere a escuchar el sonido de aceptación de la clave **Beep-Beep**.
- 3.- Enseguida marque: **( 0 )** “desactivar “, escuchara **Beep**.  
ó  
**( 9 )** “activar”, escuchara **Beep-Beep**
- 4.- Al terminar cuelgue.



**NOTA:** Al *desactivar* “0” este parámetro usted está liberando las llamadas locales, de larga distancia y a celulares. Por el contrario si *Activa* “9” este parámetro estará restringiendo las llamadas que se encuentren programadas en el equipo. Este parámetro de fábrica viene programado como **Activado “9”**.

**5.5. COMPATIBILIDAD / SIN COMPATIBILIDAD CON SERVICIOS DIGITALES TELMEX**

COMANDO # 3

- 1.- Descolgar el teléfono.
- 2.- Al escuchar tono de invitación marque el comando “# 3” y a continuación la clave de fábrica o clave personal 7 7 3 3 / X X X X, espere a escuchar el sonido de aceptación de la clave **Beep-Beep**.
- 3.- Enseguida marque: **( 0 )** “compatible “, escuchara **Beep**.  
 ó  
**( 9 )** “sin compatibilidad”, escuchara **Beep-Beep**
- 4.- Al terminar cuelgue.



**NOTA:** Este parámetro solo debe de activarlo (0) cuando usted cuente con *Servicios Digitales*, esto es con el fin de poder operar adecuadamente dichos servicios como es *llamada en espera, tres a la vez o usar la segunda línea virtual* (ver como realizar llamada restringida con compatibilidad con servicios digitales). Este parámetro de fábrica viene programado **Sin compatibilidad “9”**.

**5.6. LIBERAR / BLOQUEAR LLAMADAS LOCALES** COMANDO # 4

- 1.- Descolgar el teléfono.
- 2.- Al escuchar tono de invitación marque el comando “# 4” y a continuación la clave de fábrica o clave personal 7 7 3 3 / X X X X, espere a escuchar el sonido de aceptación de la clave **Beep-Beep**.
- 3.- Enseguida marque: **( 0 )** “libera “, escuchara **Beep**.  
 ó  
**( 9 )** “restringe”, escuchara **Beep-Beep**
- 4.- Al terminar cuelgue.

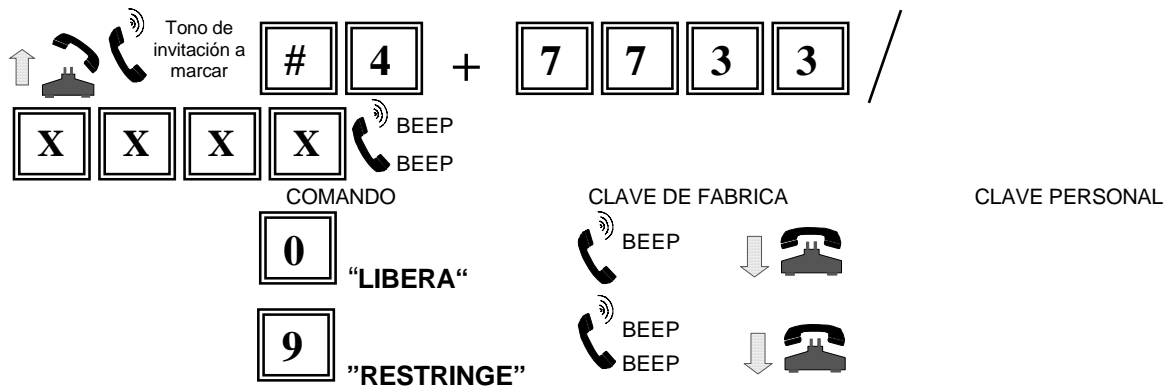

Este parámetro de fábrica viene programado como **Libera "0"**.

**5.7. LIBERAR / BLOQUEAR LLAMADAS A CELULARES CON PREFIJO (044)**



- 1.- Descolgar el teléfono.
- 2.- Al escuchar tono de invitación marque el comando "# 5" y a continuación la clave de fábrica o clave personal 7 7 3 3 / X X X X, espere a escuchar el sonido de aceptación de la clave **Beep-Beep**.
- 3.- Enseguida marque: (0) "libera ", escuchara **Beep**.  
ó  
(9) "restringe", escuchara **Beep-Beep**
- 4.- Al terminar cuelgue.

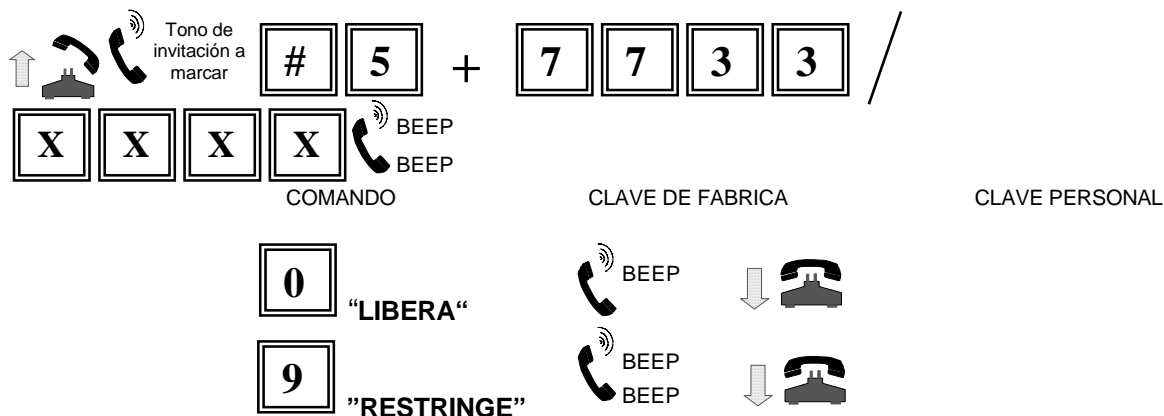

Este parámetro de fábrica viene programado como **Restringe "9"**.

**5.8. LIBERAR / BLOQUEAR LLAMADAS LOCALES AL NOVENO DIGITO**

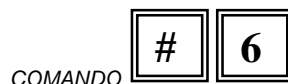

- 1.- Descolgar el teléfono.
- 2.- Al escuchar tono de invitación marque el comando "# 6" y a continuación la clave de fábrica o clave personal 7 7 3 3 / X X X X, espere a escuchar el sonido de aceptación de la clave **Beep-Beep**.



3.- Enseguida marque: (0) “libera “, escuchara **Beep**.

ó  
(9) “restringe”, escuchara **Beep-Beep**

4.- Al terminar cuelgue.

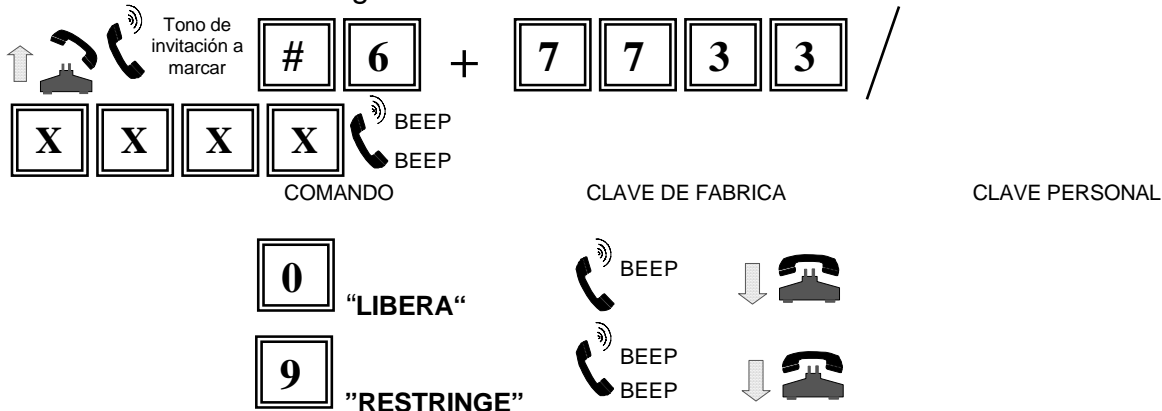

Este parámetro de fábrica viene programado como **Libera "0"**.

### 5.9. AJUSTE PARA SERVICIOS DIGITALES COMANDO # 9

En casos muy especiales algunos teléfonos con teclas definidas para operar servicios digitales (tres a la vez, tomar llamada, cuelga y cambia) no operan adecuadamente, por ello requerirá desactivar el ajuste en el equipo.

- 1.- Descolgar el teléfono.
  - 2.- Al escuchar tono de invitación marque el comando “# 9” y a continuación la clave de fábrica o clave personal 7 7 3 3 / X X X X, espere a escuchar el sonido de aceptación de la clave **Beep-Beep**.
  - 3.- Enseguida marque: (0) “desactivado “, escuchara **Beep**.
- ó  
(9) “activado”, escuchara **Beep-Beep**

4.- Al terminar cuelgue.



Este parámetro de fábrica viene programado como **Activado "9"**.

**NOTA:** Este ajuste solo deberá desactivarlo si su teléfono(s) no operan adecuadamente.

**5.10. CAMBIAR EL TIEMPO DE APERTURA DE LINEA** COMANDO # #

**NOTA:** Si instalo su equipo restrictor en troncal de conmutador y tiene problemas de pérdida de línea al marcar la clave, disminuya el tiempo de apertura de línea, auxiliándose de los valores que se muestran en la tabla.

- 1.- Descuelgue el teléfono.
- 2.- Al escuchar tono de invitación, marque **# #** y a continuación la clave de fábrica o su clave personal **7733/XXXX**, espere a escuchar el sonido de aceptación de comando **Beep-Beep**.
- 3.- Marque el digito correspondiente al **tiempo de apertura de línea** que requiera (ver tabla de tiempo de Apertura de Línea).
- 4.- Espere a escuchar **Beep-Beep** y cuelgue.



**Nota.** Al introducir el tiempo de corte solo acepta dígitos del 2 al 4.

**TABLA DE TIEMPO DE CORTE**

| Dígito marcado por tiempo de apertura de línea | Tiempo de Corte (en segundos) |
|--|-------------------------------|
| 2  | 2.250                         |

**5. PROGRAMACION**

|   |       |
|---|-------|
| 3 | 3.375 |
| 4 | 4.5   |

## 6. Programe su equipo desde su PC con P.P.P

### “Programador Personal de Protectolada”

#### 6.1. INSTALACIÓN DEL EQUIPO A LA PC:

Ver instalación (punto 3 y 4). Posteriormente instale su equipo a la PC, como se muestra a continuación:

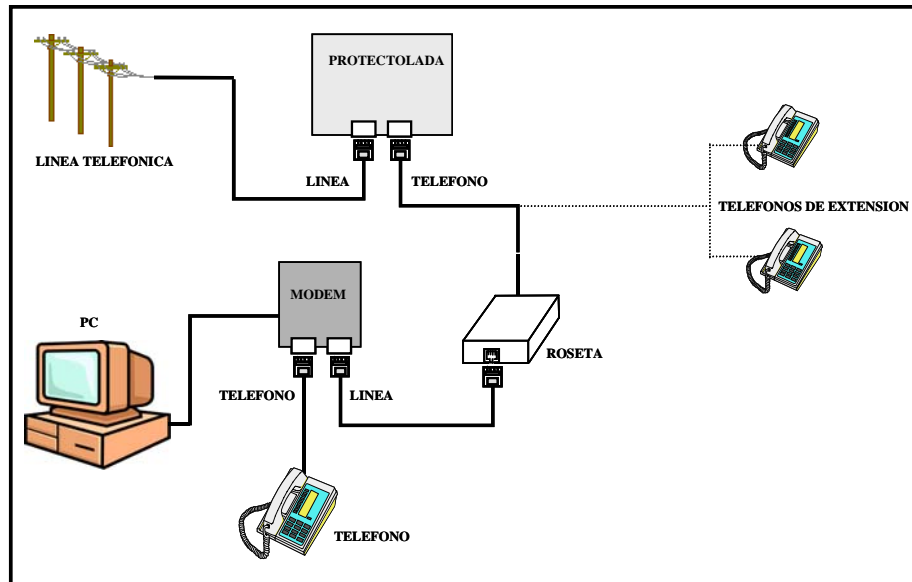

#### 6.2. INSTALACIÓN DEL SOFTWARE EN LA PC:

Desempaque(unzip) el archivo “**PPP.zip**”, y posteriormente ejecute el archivo **Setup.exe** y siga las indicaciones que le va pidiendo la instalación.

Cuando haya finalizado la instalación del software, ejecute el programa “**Cesar**” que se encuentra en el menú de programas.

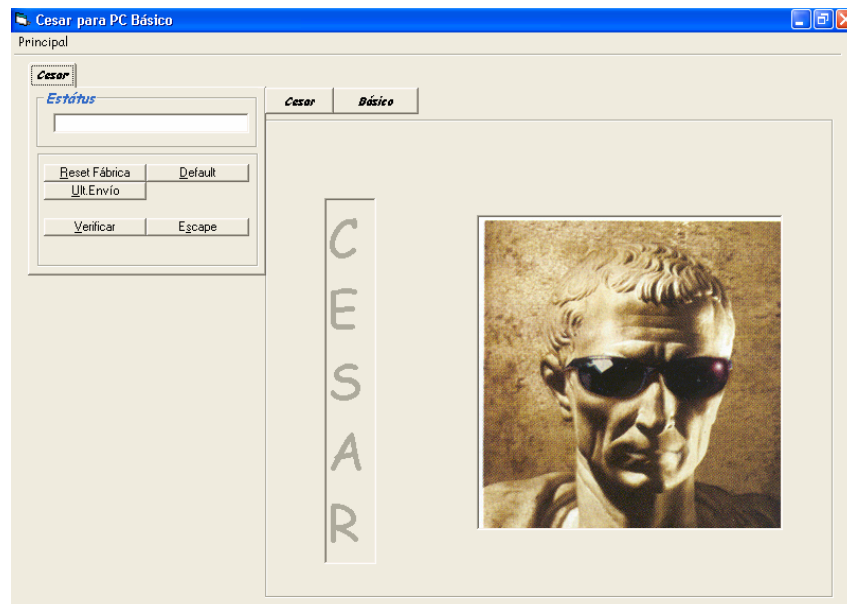

## 6. programe su equipo desde su pc con p.p.p.

Para entender a detalle como funciona cada parámetro de este software, deberá guiarse por como se programa el equipo en forma manual, esto es con el fin de que conozca la función de cada parámetro, para ello consulte todos los incisos de este instructivo, explicados a detalle con anterioridad.

Para empezar a programar su equipo, solo haga clic en la pestaña **Básico** y le desplegará una pantalla como la siguiente, en la cual vienen todos los parámetros de su equipo, con los valores iniciales de fábrica.

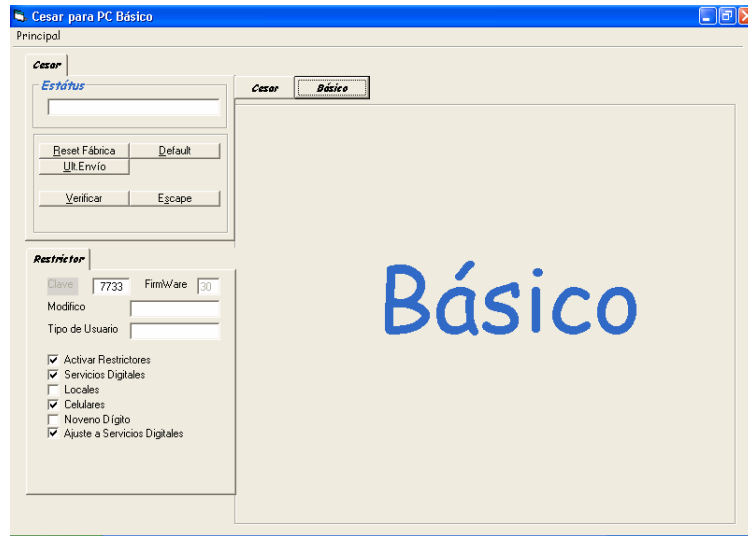

**IMPORTANTE:** Cada opción de programación que usted elija, deberá enviarla al equipo como se explica mas adelante, es decir, si usted cambia toda la programación de su equipo y solo envía una sola vez, solo enviará dicho cambio en la opción donde haya presionado **Enviar**. Es por ello que cada cambio que realice en el software **P. P. P. (Programador Personal de Protectolada)**, deberá enviarlo uno a uno.

### 6.3. COMO ENVIAR LA PROGRAMACIÓN DE LA PC AL EQUIPO

Después de haber tecleado ó de haber seleccionado una casilla del software **P. P. P. (Programador Personal de Protectolada)**, deberá enviarla al equipo, esto es, haga clic dos veces cuando sea una  caja de texto ó haga clic en el botón *secundario del mouse* cuando sea una casilla de selección. Posteriormente presione clic en **Enviar**.

 Una caja de texto, le permitirá introducir caracteres alfanuméricos, mientras una casilla de selección, solo le permitirá habilitarla con una “paloma”, o deshabilitarla dejándola en blanco.

## 7. Tabla de Programación

### PLK VERSIÓN BASICO

| PARÁMETRO   | COMANDO | CLAVE DE FÁBRICA O PERSONAL | SONIDO | NUEVO VALOR  | SONIDO   | VALOR INICIAL |
|---|---------|-----------------------------|--------|--|----------|---------------|
| Activar / desactivar restrictores                           | # 1     | 7733<br>o<br>xxxx           | B-B    | 0 Desactivados<br>ó<br>9 Activados   | B<br>B-B | 9             |
| Cambio de clave   | # 2     | 7733<br>o<br>xxxx           | B-B    | zzzz<br>Nota 1   | B-B      | 7733          |
| Compatibilidad / sin compatibilidad con servicios digitales | # 3     | 7733<br>o<br>xxxx           | B-B    | 0 Compatible (no corta al marcar la clave)<br>ó<br>9 Sin compatibilidad (corta al marcar la clave) | B<br>B-B | 9             |
| Liberar / Restringir llamadas locales                       | # 4     | 7733<br>o<br>xxxx           | B-B    | 0 Libera<br>ó<br>9 Restringe   | B<br>B-B | 0             |
| Liberar / Restringir llamadas a celular                     | # 5     | 7733<br>o<br>xxxx           | B-B    | 0 Libera<br>ó<br>9 Restringe   | B<br>B-B | 9             |
| Liberar / Restringir llamadas al noveno dígito              | # 6     | 7733<br>o<br>xxxx           | B-B    | 0 Libera<br>ó<br>9 Restringe   | B<br>B-B | 0             |
| Ajuste para servicios digitales                             | # 9     | 7733<br>o<br>xxxx           | B-B    | 0 Desactivado<br>ó<br>9 Activado   | B<br>B-B | 9             |
| Reset remoto para iniciar Programación                      | * *     | -                           | -      | -  | -        | -             |
| Programar tiempo de Apertura de Línea                       | ##      | 7733<br>o<br>xxxx           | B - B  | 2, 3 ó 4   | B-B      | 4             |

Nota 1: La clave “zzzz” (nueva clave) es de 4 dígitos y no deberá comenzar con “0 (cero)”.

## 8. CARACTERÍSTICAS TÉCNICAS

| CARACTERÍSTICAS TÉCNICAS                     |                   |
|--|-------------------|
| VOLTAJE DE OPERACION                         | 3 - 5 Vcc         |
| CONSUMO MÁXIMO DE CORRIENTE                  | 20 mA             |
| PERDIDA DE VOLTAJE EN LA LÍNEA POR INSERCIÓN | 5 V               |
| DISIPACIÓN DE POTENCIA                       | TA=25 °C - 100 mW |
| PARA LINEAS DE 24 Y 48 Vcc                   |                   |